

**Warranty
Registration**
Register online today for a
chance to win a FREE Tripp Lite
product! www.tripplite.com/warranty



Owner's Manual

8 Port KVM Switch with On-Screen Display (OSD)

Model #: B007-008

English	1
Español	17
Français	33
Deutsch	49



Tripp Lite World Headquarters
1111 W. 35th Street, Chicago, IL 60609 USA
(773) 869-1234 • www.tripplite.com

NOTE: Follow these installation and operating procedures to ensure correct performance and to prevent damage to this unit or to its connected devices.

Copyright © 2006 Tripp Lite. All rights reserved. All trademarks are the property of their respective owners.
Technical specifications are subject to change without notice.

Table of Contents:

Introduction	3
Features	3
Hardware Requirements	3
Console	3
PC.....	3
Cables.....	3
Controls and Connections	4
Front View	4
Rear View	4
Installation	5
Single Station Installation	5
Two Stage Installation	5
Three Stage Installation	6
Operation	7
Hot Plugging.....	7
Powering Off and Restarting.....	7
Port Selection.....	7
Port ID Numbering	8
Hot Key Operation	8
Hot Key Navigation	8
OSD Operation	8
Hotkey Operation under OSD	8
OSD Overview	9
OSD Navigation.....	9
OSD Main Menu Headings	10
The Function Keys.....	10
Factory Settings	12
OSD Security Features	13
Appendix	13
KVM Switch Computer Connection Table	13
Mounting and Stacking Instructions	14
Troubleshooting	15
Specifications.....	16
FCC Radio / TV Interference Notice	16
1 Year Limited Warranty	16

Introduction

This KVM Switch allows access to multiple PCs from a single console (keyboard, mouse, and monitor). Control up to 8 PCs or cascade to control up to 512 PC's from a single keyboard/monitor/mouse console.

This 8-Port KVM Switch provides three convenient methods to access any PC connected to the system:

1. Using the port selection switches located on the front panel of the unit
2. Entering *Hot Key* combinations from the keyboard
3. Using the menu driven OSD (On Screen Display) feature.

A powerful *Quick View Scan Mode* feature allows you to auto scan and monitor the activities of all operating PCs on the installation one by one.

Features:

- Cascade KVMs to Control Up to 512 PCs from a Single Console
 - No Software Required - PC Selection done via Front Panel Switches, *Hot Keys*, or OSD (On Screen Display)
 - Quick View Scan Mode for Monitoring Selected PCs
 - PS/2 and Serial Mouse Emulation Provided for System Bootup
 - Console's PS/2 Mouse Controls All Connected PCs - Even Those with Serial Mice
 - Microsoft Intellimouse Pro, Logitech FirstMouse, FirstMouse+, Support*
 - SVGA, VGA and Multisync Monitor Support
 - LED Display for Easy Status Monitoring
 - Rack Mountable in 19" System Rack
 - Hot Pluggable - Add or Remove PCs for Maintenance Without Powering Down the Switch
 - Superior Video Quality: 1920x1440; DDC2B.
- * 1. PS/2 compatible mouse support is for three button (wheel) mice.
2. The Change Device procedure in the Logitech Mouse Ware program does not work in Microsoft NT.

Hardware Requirements:

Console	PC	Cables
<ul style="list-style-type: none"> • A VGA, SVGA, or Multisync monitor capable of the highest resolution that you will be using on any of the PCs. • A PS/2 Style Mouse • A PS/2 Style Keyboard 	<p>Each PC must have:</p> <ul style="list-style-type: none"> • A VGA, SVGA or Multisync card. • Either a 6-pin mini-DIN (PS/2 style) or DB-9 (standard serial) mouse port. • Either a 6-pin mini-DIN (PS/2 Style) keyboard port with +5V DC on pin 4 and Ground on pin 3, or a 5-pin DIN (AT Style) keyboard port with +5V DC on pin 5 and ground on pin 4. 	<p>The following are the cables to connect your KVM Switch to the CPUs or to Cascade KVM Switches:</p> <p>P753-006 PS/2 Cable Kit-6'</p> <p>P753-010 PS/2 Cable Kit-10'</p> <p>P753-015 PS/2 Cable Kit-15'</p>

Note: The wiring and pin assignments will not let you to use a Serial-to-PS/2 adapter at the KVM side of the cable. Attempting to use a standard serial extender cable with adapters at both ends will fail.

Controls and Connections

Front View:

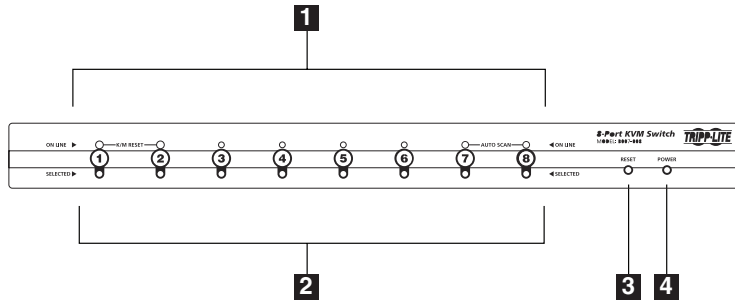

1 Status LEDs:

- On Line:** Lights ORANGE when the attached PC is ON. A flashing LED indicates that that port is being used as a cascade port and has another KVM Switch connected to it.
- Selected:** Lights GREEN to indicate which port is currently selected. The LED will be flashing when the port is being accessed under the Auto Scan Mode.

2 Port Selection

Switches Press a switch to access the PC attached to the corresponding port.

- Pressing Port 1 and Port 2 simultaneously for 3 seconds performs a Keyboard/Mouse Reset
- Pressing Port 7 and Port 8 simultaneously starts the Auto Scan Mode

3 Reset Switch

The recessed reset switch can be pressed using a thin object such as a paper clip or ballpoint pen. A warm reset is initiated when this switch is pressed and released. A cold reset is initiated when this switch is kept pressed for longer than 3 seconds.

4 Power LED

Lights to indicate that the unit is receiving power.

Rear View:

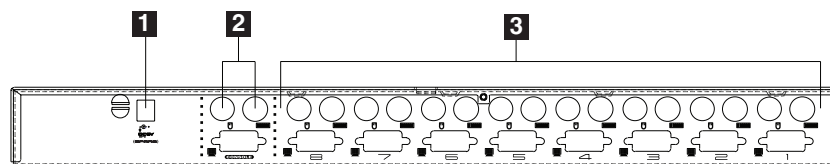

1 Power Jack

The optional power adapter plugs in here. The switch is designed to be non-powered (no external power required). It draws the necessary power from the connected CPUs through the Keyboard/Mouse connection. External power is required when units are cascaded, or if the CPUs do not providing sufficient power (operation will be erratic).

2 Console Port Section

- If this is a single KVM or a first station, your monitor, keyboard and mouse plug in here.
- If this is a second or third level station (cascaded unit), the cables that connect to the upper level KVM connect here.

3 CPU Port Section

The cables from the PCs plug in here.

Installation:

Make sure that power to all the devices (KVM Switch and PCs) you will be connecting up have been turned off.

Single Station Installation

The most basic installation is a Single Stage installation, in which no additional KVMs are connected to the first unit. To set up a single stage installation:

1. Plug the monitor, keyboard, and mouse into the Console ports
2. Use connector cable sets (listed in the *Hardware Requirements* section) to connect each PC's monitor, keyboard and mouse ports to one set of the KVM ports.
3. If you choose to use external power, connect the supplied adapter to the power socket on the KVM switch and then plug the adapter into an AC power source. The unit is designed for non-powered operation in a single stage installation (it draws power from the computers via the keyboard and mouse cables). If a computer only supplies 3.3V of power for the keyboard and mouse instead of 5V (as in the case of Notebooks), you will need to use the external power adapter.

Note: If you choose to use external power, the unit must be plugged in and receiving power prior to Step 4.

4. Turn on the power to the PCs.

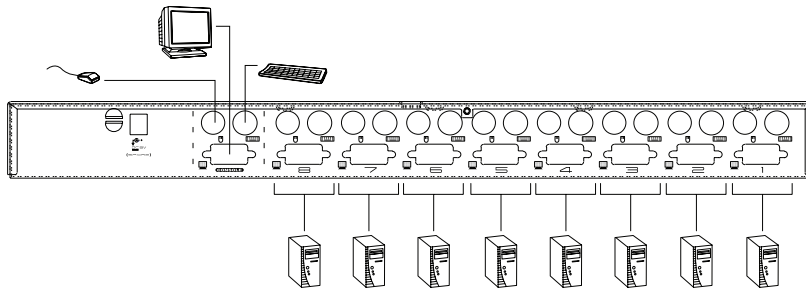

Two-Stage Installation

Additional B007-008 KVMs can be connected to the CPU ports of the First Stage KVM to control more CPUs. These cascaded KVMs are considered Second Stage units. As many as 64 PCs can be controlled in a complete two-stage installation. A table showing the relationship between the number of PCs and the number of KVMs needed to control them is provided in the Appendix.

To set up a two-stage installation, do the following:

1. All KVM Switches and PCs must be turned off – including preexisting devices on the installation.
2. Use a cable kit (see *Hardware Requirements* section) to connect the Console Port connectors of the Second Stage KVM unit to any available CPU Port on the First Stage unit.
3. Use connector cable sets (see *Hardware Requirements* section) to connect the monitor, keyboard and mouse ports of the PCs to any available CPU Port on the Second Stage unit
4. Plug the power adapter into the Power Jack on the second stage KVM and then plug the adapter into an AC power source.
5. Repeat steps 2 - 4 for any other Second Stage units you wish to connect.
6. Plug in the power adapter for the First Stage KVM Switch unit and then plug the adapter into an AC power source.
7. Connect any other CPUs to the remaining ports on the First Stage unit.
8. Turn on the power to all the connected PCs.

Note: The Power On sequence requires that all Second Stage units be powered on first (AC Adapter connected). After all the Second Stage units have been powered on, then the First Stage unit must be powered on next (AC Adapter connected). After the Second and First stage units have been powered on, the computers can be powered on.

Installation:

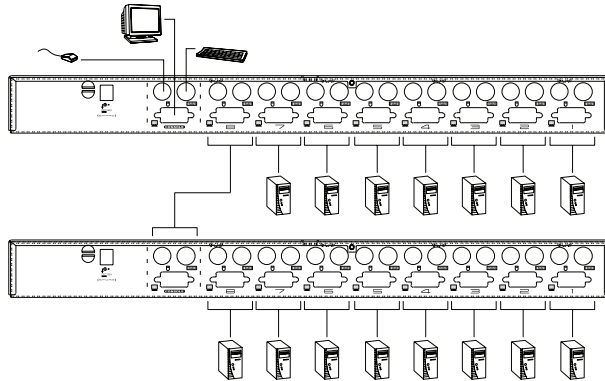

Three-Stage Installation

The procedures for setting up a Three-Stage installation are essentially the same as for a Two-Stage installation. Up to 512 PCs can be controlled in a complete Three-Stage installation. A table showing the relationship between the number of PCs and the number of KVM Switch units needed to control them is provided in the Appendix.

Note: KVM Switch units cannot be cascaded beyond the third level.

To set up a three-stage installation, do the following:

1. All KVM Switches and PCs must be turned off – including preexisting devices on the installation.
2. Use a cable kit (see Hardware Requirements section), to connect from the Console Port connectors of the Third Stage KVM Switch unit to any available CPU Port on the Second Stage unit.
3. Use cable kits (see Hardware Requirements section), to connect the monitor, keyboard and mouse ports of the PCs you want to control to any available CPU Port on the Third Stage unit, as shown in the diagram below.
4. Plug the power adapter into the Power Jack on the Third-Stage KVM.
5. Repeat steps 2 - 4 for any other Third-Stage units you wish to connect.
6. Plug in the power adapters for all the Second-Stage KVM Switches.
7. Plug in the power adapter for the First Stage KVM Switches.
8. Turn on the power to all the connected PCs.

Note: A KVM switch is powered on when it is connected to the AC via the power adapter. The Power On sequence requires that all Third Stage units be powered on, then all Second Stage units must be powered on and finally all First Stage unit must be powered on. The computers can be turned on once all the KVM Switches have been powered on.

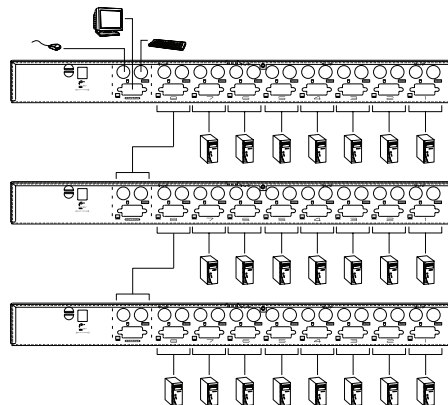

Operation

Hot Plugging

Components can be removed and added back into the installation by unplugging their cables from the unit's ports without the need to shut the switch down. The following procedures must be performed in order for hot plugging to work:

- **Hot Plugging CPU Ports:**

When hot plugging cables from the CPU ports:

1. The cable must be plugged back into the same port it was removed from.
2. The mouse cable must be plugged in before the keyboard cable.
3. After plugging the cable back in, you must perform a KVM Reset on the First Stage unit by pressing the Reset switch.

- **Hot Plugging Console Ports:**

When hot plugging the mouse from the KVM Switch's console mouse port:

1. The mouse may be removed and replaced (to reset the mouse, for example), as long as it is the same mouse.
2. If you plug in a different mouse, all the stations and all the computers must be shut down for 10 seconds, then restarted.

- **Keyboard and Mouse Reset:**

If there is no response to mouse and/or keyboard input after hot plugging (or at any other time), simultaneously press and hold Port Select buttons 1 and 2 on the First Stage unit for 3 seconds to perform a Keyboard and Mouse reset.

Powering Off and Restarting

If it is necessary to Power Off one of the KVM Switches, do the following before starting it back up:

1. Shut down all the computers that are attached to it, as well as all the stations and all the computers that are daisy chained down from it (all the child stations and the computers attached to them).

*Note: 1. Unplug the power cord of any PC (connected to that KVM) that has the Keyboard Power On function.
2. If the unit is operating under external power, unplug the power adapter cable.*

2. Wait 10 seconds, then restart the KVM Switch, starting with the last station in the chain and working back to the station you originally shut down.
3. After the Switches are up, power ON the PCs, starting with the ones attached to the last station in the chain and working back to the station you originally shut down.

Note: It is not necessary to shut down and restart any of the stations or computers above the station you powered off.

Port Selection

Controlling all the PCs connected to the Switch is very easy. The following three methods can be used:

- **Manual**

Simply press the appropriate port selection switch on the unit's front panel. The Selected LED will light to indicate that the port is selected. The On Screen Display (see OSD section) automatically switches to highlight the PC selected.

Note: On a cascaded installation, you must press the Port Selection switch on the KVM Switch that connects directly to the PC you want to access.

- **Hot Key**

Press the Left [Ctrl]+[Alt]+[Shift] or Right [Ctrl]+[Alt]+[Shift] keys sequentially; key in the Port ID number (see Port ID Numbering, section for details); then press [Enter].

- **OSD**

Press either Left [Ctrl] or Right [Ctrl] twice to access the OSD Main Menu. Either:

- Invoke the Hotkey Function by pressing the Left [Ctrl]+[Alt]+[Shift] or Right [Ctrl]+[Alt]+[Shift] keys sequentially; key in the Port ID (see Port ID Numbering section for details) and then press [Enter], or
- Use the Arrow Keys to move the Highlight Bar to the port you want; then press [Enter]

Note: You can change the Hotkey to access the OSD Main Menu to the Scroll Lock Key (see section titled F6), in which case you press [Scroll lock] twice (instead of [Ctrl] twice).

Port ID Numbering

Each CPU Port on an installation is assigned a unique Port ID. You can directly access any computer on any level of the installation by specifying the Port ID using the Hot Key port selection method, or from the OSD Main Menu.

The Port ID is a one, two or three digit number. It is determined by the path taken from the first stage through any additional stages in order to reach that CPU. The first digit represents the CPU Port number of the First Stage unit; the second digit represents the CPU Port number of the Second Stage; the third digit represents the CPU Port number of the Third Stage.

1. A CPU connected to a First Stage unit:

The Port ID is a single digit corresponding to the port where the CPU is connected.

2. A CPU connected to a Second Stage unit:

The Port ID has two digits. The first digit corresponds to the port where the Second Stage unit is connected. The second digit is the Port ID on the Second Stage unit where the CPU is connected. For example, a Port ID of 23 refers to a CPU that is connected to Port 3 of a Second Stage unit that, in turn, is cascaded down from Port 2 of the First Stage unit.

3. A CPU connected to a Third Stage unit:

A computer attached to a Third Stage unit has a three digit port ID. The first digit corresponds to the port on the First Stage, the second digit to the port on the Second Stage and the third digit to the port on the Third Stage. For example, a Port ID of 241 refers to a CPU that is connected to Port 1 of a Third Stage unit, that is cascaded down from Port 4 of a Second Stage unit, which, in turn, is cascaded down from Port 2 of the First Stage unit.

Hot Key Operation

Hot Key Navigation

Hot Key navigation allows you to access connected PCs directly from the keyboard.

To select a port with the Hot Key method, press the Left [Ctrl]+[Alt]+[Shift] or Right [Ctrl]+[Alt]+[Shift] keys sequentially and enter the CPU's unique Port ID number (see previous section).

Hot Key Navigation can be used when in OSD Mode (see next section)

OSD Operation

Hot Key Operation under OSD

Hotkey navigation can be used under OSD mode. To hotkey select a port from the OSD, do the following:

1. Press either Left [Ctrl] or Right [Ctrl] twice to access the OSD Main Menu.

Note: 1. In OSD, when you are at the Main Menu you can key in the Port ID for the computer you wish to access without first having to press the [Ctrl+Ctrl] combination.

2. You can optionally change the hotkey to the Scroll Lock key (see F6, below), in which case you would press [Scroll Lock] [Scroll Lock].

2. From the OSD Main Menu, key in the Port ID for the computer you wish to access (see Port ID Numbering, above, for details), then press [Enter].

The console now controls the PC that you have selected, and the OSD automatically closes.

When you key in the Port ID, note the following:

- You must key in the Port ID and press [Enter] within 1 second for each keypress after pressing the Left [Ctrl]+[Alt]+[Shift] or Right [Ctrl]+[Alt]+[Shift] keys sequentially.
- Number keys must be pressed from the regular keyboard; not from the numeric keypad.
- The keys must be pressed and released one key at a time.
- If you submit an incorrect Port ID, an error message displays, and you are returned to the OSD Main Menu.

OSD Overview

On Screen Display (OSD), provides a menu driven interface to handle the PC switching procedure. While Hot Key switching still works, using OSD is a great deal more convenient - especially in large, daisy chained installations.

All operations start from the OSD Main Menu. To pop up the Main Menu, tap either of the Ctrl keys twice:

Note: You can change the hotkey to the Scroll Lock key (see F6 below), in which case you would press [Scroll Lock] [Scroll Lock].

LIST: All					Z
PN	QV	PC	NAME		Z
2-5		*	ABC		▲
2-6			XYZ		▲
2-7					
2-8					
3					
4					
5-1					▼
5-2					▼
F1	2	3	4	F5	6
GOTO	CAN	IST	V	EDIT	ET

- OSD always starts in List view, with the highlight bar at the same position it was in the last time it was closed.
- From the Main Menu, you can go directly to any port by keying in [Ctrl]+[Alt]+[Shift], then the Port ID Number and pressing [Enter].

Note: With this method, although access switches to the port you just specified, the highlight bar on the OSD screen doesn't move

OSD Navigation

- [Esc] cancels the current selection, or dismisses the current menu and moves back to the menu one level above. If you are at the highest menu level, it deactivates OSD.
- Use the Up and Down Arrow Keys to move up or down through the list one line at a time
- Use [Pg Up] and [Pg Dn] to move up or down through the list one screen at a time
- Click on ▲ ▼ to move up or down through the list one line at a time
- Click on ▲ ▼ to move up or down through the list one screen at a time
- To activate a port, move the Highlight Bar to it then press [Enter].
- After executing any action, you automatically go back to the menu one level above.

OSD Overview

OSD Main Menu Headings:

PN	Lists the Port ID numbers (Station Number – Port Number) for all the CPU Ports on the installation. To access a particular PC, use the Navigation Keys to move the Highlight Bar to the desired location and then press [Enter].
QV	Ports that have been selected for Quick View Scan Mode (see F2 below and F4 on page 11) are identified by an arrowhead in this column.
PC	Lists all the PCs that are Powered On and are On Line.
NAME	If a port has been given a name (see F5 on page 11), the name appears in this column.

The Function Keys:

Function Keys bring up submenus that are used to configure and control the OSD.

- **F1 GoTo:**

Pressing [F1] allows you to switch directly to a port by the following methods:

- Move the Highlight Bar to the desired port and press [Enter].
- Key in the Port ID or Name, then press [Enter].

Note: GoTo narrows the list of available choices as you type the name. For example, if the first letter you type is "a", the list only displays those ports whose names begin with "a". If the next letter you type is "b", the list is further narrowed down to only those ports whose names begin with "ab", etc.

To return to the OSD Main Menu without making a choice, press [Esc].

- **F2 Scan:**

Pressing [F2] initiates the Quick View Scan Mode, in which the OSD cycles through all the ports that have been selected for Quick View Scanning (see F4 on page 11), and displays each one for the amount of time set with the Set Scan Duration function (see F6 on page 11). When you want to stop at a particular location, press any key to stop scanning.

Note: 1. If the scanning stops on an empty port, or one where the computer is attached but is powered Off, the monitor screen will be blank, and the mouse and keyboard will have no effect. To recover, key in the Hot Key sequence (see Hot Key Selection, above), for any Port ID that has an active PC attached.

- As the OSD cycles through the selected ports, an S appears in front of the Port ID display as each computer is accessed to indicate that the computer is being accessed under Quick View Scan Mode.

- **F3 List:**

Pressing [F3] brings up a submenu that lets you control the ports which the OSD lists:

Choice	Meaning
All	Lists the Port ID Numbers and Names (if names have been specified, see F5 on page 11) of all the ports in the installation.
QView	Lists only the ports that have been selected for Quick View scanning (see F4 on page 11).
Powered On + QView	Lists only the ports that have been selected for Quick View scanning (see F4 on page 11) and that have their attached PC Powered On.
QView + Name	Lists only the ports that have been selected for Quick View Scanning (see F4 on page 11), and have been assigned names (see F5 below).
Name	Lists only the ports that have been assigned names (see F5 on page 11).
Powered On	Lists only the ports that have their attached PCs powered on.

To make a choice, move the Highlight Bar to your selection, then press [Enter]. The icon that appears before the choice indicates the current selection.

- Note:*
- You can access any port on any list by using the Navigation Keys to move the Highlight Bar to it, then pressing [Enter].
 - If you select a port that does not have a PC attached to it, or if the attached PC is powered Off, the OSD will still switch to it, and will not show an error.

OSD Overview

- **F4 QV:**

Broaden or narrow the number of ports that get scanned by using the QV (Quick View Scan) function. [F4] is a toggle that selects or deselects the currently highlighted port for the Quick View Scan function (see F2 on page 10). To select/deselect a port for QV:

1. Use the Up and Down Arrow Keys to move the highlight bar to the port.
2. Press [F4].

An arrowhead in the QV column indicates when a port has been selected for Quick View Scanning.

- **F5 Name:**

Every port can be named. The Name function allows you to name (or rename) the currently highlighted CPU Port. To edit a Port Name:

1. Use the Navigation Keys to move the highlight bar to the port you want (you can use the F3 List function to broaden or narrow the port selection list).
2. Press [F5].
3. Key in the new Port Name.

The maximum number of characters allowed is 15. Legal characters include:

- All alpha characters: a - z; A - Z
- All numeric characters: 0 - 9
- +, -, /, :, ., and Space

Case does not matter; OSD displays the Port Name in all capitals no matter how they were keyed in.

4. Press [Enter] to have the change take effect or press [Esc] to abort.

- **F6 Set:**

[F6] allows you to configure the OSD settings. To change a setting, use the Up and Down Arrow Keys to move the highlight bar to it, then press [Enter]. On the submenu that appears next, move the highlight bar to your desired choice and press [Enter]. An icon appears before the choice to indicate that it is the currently selected one.

OSD Overview

The settings are explained in the table below:

Setting	Function
Channel Display Mode	Selects how the Port ID is displayed. There are three choices: Number plus the Name (PN + NAME), Number alone (PN) or Name alone (NAME).
Channel Display Duration	Determines how long a Port ID is displayed. There are two choices: 3 seconds and always on.
Channel Display Position	Allows you to position the Port ID on the screen. After you highlight this item and press [Enter], the menu disappears and the port ID is displayed. Use the arrow keys, Pg Up, Pg Dn, Home and 5 (on the numeric pad with the Num Lock off) to position the port ID display then press [Enter] to lock the position and return to the Set Submenu.
Scan Duration	Determines how long the display dwells on each Port when it cycles through the selected Ports in the Quick View Scan Mode. The available options are: 3, 5, 10, 15, 20, 30, 40 and 60 seconds.
OSD Activating Hotkey	Selects which Hotkey combination will activate the OSD function: [Ctrl] [Ctrl] or [Scroll Lock] [Scroll Lock]. The default is the Ctrl key combination, but this may conflict with programs running on the computers, in which case, the Scroll Lock option should be selected.
Set Password	Allows you to set a password in order to control access to Locking/Unlocking the Console (see the OSD Security Features section, below, for details).
Clear Name List*	Clears all the Port Names from the Name List. You will be asked to Confirm before the procedure takes place. A message will be displayed while the Names are being cleared. Once the Names have been cleared, a message will appear indicating that the procedure was completed successfully.
Restore Default Values*	Clears all the Settings from the memory and returns the unit to the factory settings. You will be asked to Confirm before the procedure takes place. A message will be displayed while the Settings are being cleared. Once the Settings have been cleared, a message will appear indicating that the procedure was completed successfully.
Lock Console*	Locks / Unlocks the Console. When the Console is locked, only the current monitor screen displays. Attempts to input information from the console have no effect; attempts to switch to a different port, either from the Console or by pressing the manual switches, have no effect either. The only way to regain access to the computers is by Unlocking the Console. If a password has been set, you must provide the password in order to Lock / Unlock the Console. If no password has been set, pressing [Enter] will Lock / Unlock the Console.

* If a password has been set, these settings require you to supply a proper password in order to access them. See the OSD Security section, below, for details.

Factory Default Settings:

The factory default settings are as follows:

Setting	Default
Display Duration	Always On
Display Mode	The Port Number plus the Port Name
Scan Duration	3 Seconds

OSD Security Features

In order to prevent unauthorized access to the computers, OSD provides a password security feature. If a password is set, the OSD will request that the user first specify the password. To set a password:

1. Highlight this item, then press [Enter].

You are presented with a screen that allows you to key in your password. The password may be up to 8 characters long and can consist of any combination of numbers and letters (A to Z and 0 to 9).

2. Key in the new password, then press [Enter].

You will be asked to key the password in again, in order to confirm that it is correct.

3. Key in the new password again, then press [Enter].

If the two entries match, the new password is accepted and the screen displays the following message: 'SET PASSWORD OK'.

If the entries do not match, the screen displays the message 'PASSWORD NOT MATCH' in which case you must start again from the beginning.

Note: To modify or delete a previous password, access the Password function as in Step 1 above, then use the backspace or delete key to erase the individual letters or numbers.

Appendix

KVM Switch - Computer Connection Table

The following table indicates the relationship between the number of KVM Units and the number of PCs that they control:

KVM	PCs	KVM	PCs	KVM	PCs	KVM	PCs
1	8	20	134 - 141	38	260 - 267	56	386 - 393
2	8 - 15	21	141 - 148	39	267 - 274	57	393 - 400
3	15 - 22	22	148 - 155	40	274 - 281	58	400 - 407
4	22 - 29	23	155 - 162	41	281 - 288	59	407 - 414
5	29 - 36	24	162 - 169	42	288 - 295	60	414 - 421
6	36 - 43	25	169 - 176	43	295 - 302	61	421 - 428
7	43 - 50	26	176 - 183	44	302 - 309	62	428 - 435
8	50 - 57	27	183 - 190	45	309 - 316	63	435 - 442
9	57 - 64	28	190 - 197	46	316 - 323	64	442 - 449
10	64 - 71	29	197 - 204	47	323 - 330	65	449 - 456
11	71 - 78	30	204 - 211	48	330 - 337	66	456 - 463
12	78 - 85	31	211 - 218	49	337 - 344	67	463 - 470
13	85 - 92	32	218 - 225	50	344 - 351	68	470 - 477
14	92 - 99	33	225 - 232	51	351 - 358	69	477 - 484
15	99 - 106	34	232 - 239	52	358 - 365	70	484 - 491
16	106 - 113	35	239 - 246	53	365 - 372	71	491 - 498
17	113 - 120	36	246 - 253	54	372 - 379	72	498 - 505
18	120 - 127	37	253 - 260	55	379 - 386	73	505 - 512
19	127 - 134						

Appendix

Mounting and Stacking

For convenience in large installations, the unit is supplied with the necessary hardware for it to be rack mounted in a 19" (1U) system rack, or stacked.

For Rack Mounting:

1. Screw the mounting brackets into the sides of the unit.
2. Slide the unit into the rack and secure it to the rack.

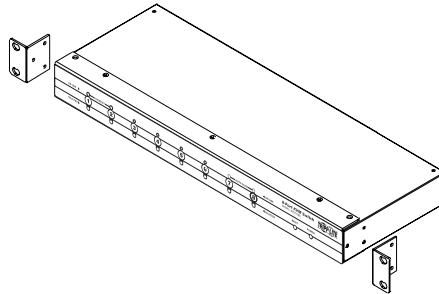

For Stacking:

1. Screw the stacking brackets into the corners of the unit. Note that there is a top and bottom half to each bracket. The bottom half has a concave surface and two screw holes; the top half has a convex surface and one screw hole.
2. Line up the four bottom brackets of the top unit with the four top brackets of the bottom unit.
3. Fit the top unit into place.

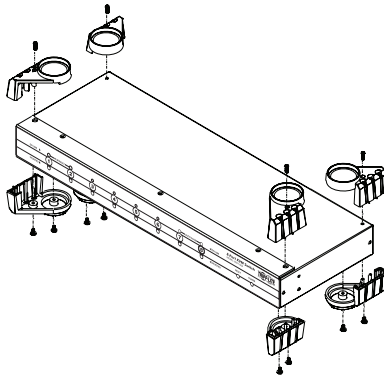

Troubleshooting

Symptom	Possible Cause	Action
Erratic Behavior	Unit not receiving power under self-powered operation	Use the power adapter that was provided with the units to provide external power.
Pressing the Hot Keys does not get a response	The connection from the selected port to the target PC has been broken or the PC is turned OFF.	Check the Online LED for the selected port. If it is not lit: 1. Manually press one of the Select switches to connect to a PC that is powered ON. 2. Check the cables to make sure all are properly connected. 3. If the desired PC is OFF, power it ON
	Improper keyboard reset	1. Reset the keyboard (and mouse) by simultaneously pressing and holding Switches 1 and 2 on the First Stage KVM unit for 3 seconds. Do as often as necessary. 2. Unplug the connector from the Console Keyboard Port, then plug it back.
	Improper KVM switch reset	Turn OFF all KVM Switches and wait 5 seconds before turning them back ON. <i>Note: If the unit is operating in the Self-powered mode (without the optional Power Adapter), you must unplug the power cord of any PC that is connected to it that has the Keyboard 'Power On' function, otherwise the switch still draws power from the PC.</i>
	Incorrect keying in the Port ID.	After invoking the hotkey function with [Ctrl]+[Alt]+[Shift] combination, be sure to key in the Port ID and press [Enter] within 1 second for each key.
Mouse is not responding	Improper mouse reset.	1. Reset the keyboard and mouse by simultaneously pressing and holding the Select Switches 1 and 2 on the First Stage KVM unit for three seconds. 2. Unplug the mouse connector from the Console Mouse port, then plug it back in.

Specifications

Power Consumption		DC9V 1.08W (max)
PC Connections	Direct	8
	Max. (via Daisy Chain)	512
Port Selection		Front Panel Switches Hot Keys On Screen Display (OSD)
LEDs	Power	1 (Orange)
	On Line	8 (Orange)
	Selected	8 (Green)
Connectors	Console	1 x mini-DIN 6 Female (PS/2 Style Mouse) 1 x mini-DIN 6 Female (PS/2 Style Keyboard) 1 HDDB15 Female (standard VGA/SVGA)
	CPU Ports	8 x mini-DIN 6 Female (PS/2 Style Mouse) 8 x mini-DIN 6 Female (PS/2 Style Keyboard) 8 HDDB15 Male (standard VGA/SVGA)
Scan Interval (OSD Selection)		3, 5, 10, 15, 20, 30, 40, 60 seconds
Operating Temperature		41 – 104° F
Storage Temperature		-4 – 140° F
Humidity		0 – 80%RH, Noncondensing
Enclosure		Metal
Weight		6.25 lbs
Dimensions		19" x 6" x 1¾" (19" 1U)

FCC Radio / TV Interference Notice

Note: This equipment has been tested and found to comply with the limits for a Class A digital device, pursuant to Part 15 of the FCC Rules. These limits are designed to provide reasonable protection against harmful interference when the equipment is operated in a commercial environment. This equipment generates, uses and can radiate radio frequency energy and, if not installed and used in accordance with the instruction manual, may cause harmful interference to radio communications. Operation of this equipment in a residential area is likely to cause harmful interference in which case the user will be required to correct the interference at his own expense. The user must use shielded cables and connectors with this product. Any changes or modifications to this product not expressly approved by the party responsible for compliance could void the user's authority to operate the equipment.

1-YEAR LIMITED WARRANTY

TRIPP LITE warrants its products to be free from defects in materials and workmanship for a period of one (1) year from the date of initial purchase. TRIPP LITE's obligation under this warranty is limited to repairing or replacing (at its sole option) any such defective products. To obtain service under this warranty, you must obtain a Returned Material Authorization (RMA) number from TRIPP LITE or an authorized TRIPP LITE service center. Products must be returned to TRIPP LITE or an authorized TRIPP LITE service center with transportation charges prepaid and must be accompanied by a brief description of the problem encountered and proof of date and place of purchase. This warranty does not apply to equipment which has been damaged by accident, negligence or misapplication or has been altered or modified in any way.

EXCEPT AS PROVIDED HEREIN, TRIPP LITE MAKES NO WARRANTIES, EXPRESS OR IMPLIED, INCLUDING WARRANTIES OF MERCHANTABILITY AND FITNESS FOR A PARTICULAR PURPOSE. Some states do not permit limitation or exclusion of implied warranties; therefore, the aforesaid limitation(s) or exclusion(s) may not apply to the purchaser.

EXCEPT AS PROVIDED ABOVE, IN NO EVENT WILL TRIPP LITE BE LIABLE FOR DIRECT, INDIRECT, SPECIAL, INCIDENTAL OR CONSEQUENTIAL DAMAGES ARISING OUT OF THE USE OF THIS PRODUCT, EVEN IF ADVISED OF THE POSSIBILITY OF SUCH DAMAGE. Specifically, TRIPP LITE is not liable for any costs, such as lost profits or revenue, loss of equipment, loss of use of equipment, loss of software, loss of data, costs of substitutes, claims by third parties, or otherwise.

WARRANTY REGISTRATION

Visit www.tripplite.com/warranty today to register the warranty for your new Tripp Lite product. You'll be automatically entered into a drawing for a chance to win a FREE Tripp Lite product!*

* No purchase necessary. Void where prohibited. Some restrictions apply. See website for details.

The policy of TRIPP LITE is one of continuous improvement. Specifications are subject to change without notice.

This product designed and engineered in the USA.

Manual de operación

con pantalla indicadora (OSD)

Número de modelo: B007-008

English	1
Español	17
Français	33
Deutsch	49



Oficinas centrales de Tripp Lite
1111 W. 35th Street, Chicago, IL 60609 USA
(773) 869-1234 • www.tripplite.com

NOTA: Siga estas instrucciones de instalación y el funcionamiento con el fin de asegurarse de que el rendimiento es óptimo y para impedir daños a esta unidad o a los dispositivos conectados a la misma.

Copyright © 2006 Tripp Lite. Todos los derechos reservados. Todas las marcas comerciales son propiedad de las empresas respectivas. Las especificaciones técnicas están sujetas a cambio sin previo aviso.

Índice:

Introducción	19
Características.....	19
Requisitos de hardware	19
Consola	19
PC.....	19
Cables.....	19
Controles y conexiones	20
Vista frontal	20
Vista trasera	20
Instalación	21
Instalación en una sola estación	21
Instalación en dos niveles.....	21
Instalación en tres niveles	22
Funcionamiento.....	23
Conexión en caliente	23
Desactivación y reinicio	23
Selección de puertos	23
Numeración de identificación de puertos	24
Funcionamiento de las teclas activas	24
Navegación con teclas activas	24
Funcionamiento de la OSD	24
Funcionamiento de las teclas activas con la OSD.....	24
Descripción general de la OSD	25
Navegación de la OSD	25
Encabezamientos del menú principal de la OSD	26
Las teclas de función	26
Configuración de fábrica	28
Funciones de seguridad de la OSD	29
Apéndice.....	29
Tabla de conexión de computadores del conmutador KVM.....	29
Instrucciones de montaje y apilado	30
Resolución de problemas.....	30
Especificaciones.....	31
Aviso de interferencias de radio y televisión de la FCC	32
Garantía limitada de un año	32

Introducción

El conmutador KVM permite el acceso a varios PC desde una sola consola (teclado, ratón y monitor). Permite controlar hasta 8 PC o, con instalación encadenada, hasta 512 PC desde una sola consola de control con teclado, monitor y ratón.

Este conmutador KVM de 8 puertos ofrece tres cómodos métodos para acceder a cualquier PC conectado al sistema:

1. Empleando los interruptores de selección de puerto situados en el panel frontal de la unidad
2. Entrando combinaciones de *teclas activas* desde el teclado
3. Utilizando la función de menús de la pantalla indicadora (OSD).

La potente función *Quick View Scan Mode* le permite controlar y monitorizar automáticamente uno a uno la actividad de todos los PC en operación dentro de la instalación.

Características

- Es posible instalar varios KVM en cascada para controlar hasta 512 PC desde una sola consola
- No se necesita software - la selección del PC se realiza mediante los interruptores del panel frontal, teclas activas, o bien a través de la OSD (On Screen Display - pantalla indicadora)
- El modo Quick View Scan Mode permite monitorizar los PC seleccionados
- Emulación de ratón PS/2 y serie para el inicio del sistema
- El ratón PS/2 de la consola controla todos los PC conectados, incluso aquellos con ratón serie
- Compatible* con Microsoft Intellimouse Pro, Logitech FirstMouse, FirstMouse+
- Compatibilidad con monitores SVGA, VGA y Multisync
- Indicadores LED para monitorización del estado de las unidades
- Instalable en bastidor de 19 pulgadas
- Conectable en caliente: es posible añadir o eliminar PC para realizar operaciones de mantenimiento sin necesidad de desactivar el conmutador
- Excelente calidad de vídeo: 1920x1440; DDC2B.

- * 1. La compatibilidad con el ratón PS/2 es para ratones de tres botones (ruedecilla).
2. El procedimiento Change Device del programa Logitech Mouse Ware no funciona en Microsoft NT.

Requisitos de hardware

Consola	PC	Cables
<ul style="list-style-type: none"> • Un monitor VGA, SVGA o Multisync capaz de la resolución más elevada que vaya a utilizar en cualquiera de los PC • Un ratón de tipo PS/2 • Un teclado de tipo PS/2 	<p>Cada PC tiene que estar equipado con:</p> <ul style="list-style-type: none"> • Una tarjeta VGA, SVGA o Multisync. • Un conector para ratón de 6 pins mini DIN (tipo PS/2) o bien DB-9 (conector serie estándar). • Bien un puerto de teclado de 6 pins mini-DIN (tipo PS/2) con alimentación de +5V CD en el pin 4 número y toma a tierra en el pin número 3, o bien un puerto de teclado de 5 pins DIN (tipo AT) con alimentación de +5V CD en el pin número 5 y toma a tierra en el pin número 4. 	<p>Estos son los cables necesarios para conectar el conmutador KVM a las CPU o para instalar varios conmutadores KVM en cascada:</p> <p>P753-006 Conjunto de cables PS/2 de seis pies de longitud (1,8 metros)</p> <p>P753-010 Conjunto de cables PS/2 de diez pies de longitud (3 metros)</p> <p>P753-015 Conjunto de cables PS/2 de quince pies de longitud (4,5 metros)</p>

Nota: El cableado y las asignaciones de pins no le permitirán emplear un adaptador de serie a PS/2 en el lado de cable que se conecta en la unidad KVM. No es posible utilizar un extensor de cable serie con adaptadores en ambos extremos.

Controles y conexiones

Vista frontal:

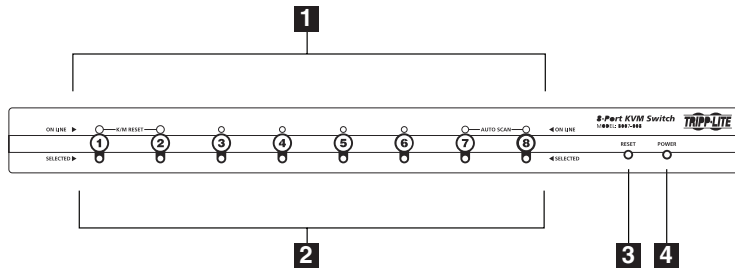

1 Indicadores LED de estado:

- En línea: Se ilumina de color NARANJA cuando el PC conectado está encendido. Si el indicador LED parpadea, indica que el puerto está siendo utilizado como puerto en cascada y tiene otro conmutador KVM conectado al mismo.
- Seleccionado: Se ilumina de color VERDE para indicar el puerto actualmente seleccionado. El indicador LED parpadea cuando se accede al puerto bajo el modo Auto Scan.

2 Interruptores de selección de puerto

Pulse un interruptor para acceder al PC conectado al puerto correspondiente.

- Si pulsa los botones de Puerto 1 y Puerto 2 simultáneamente durante 3 segundos, se realizará un restablecimiento del teclado y del ratón
- Si pulsa simultáneamente los botones del Puerto 7 y Puerto 8 se inicia el modo Auto Scan

3 Botón de restablecimiento (Reset)

El botón empotrado de restablecimiento puede pulsarse con un objeto delgado, como por ejemplo un clip para papeles o un bolígrafo. Cuando se pulsa y libera este botón, se realiza un restablecimiento en caliente. Si pulsa este botón durante más de 3 segundos, se realiza un restablecimiento en frío.

4 Indicador LED de alimentación (Power)

Se ilumina para indicar que la unidad está recibiendo alimentación eléctrica.

Vista trasera:

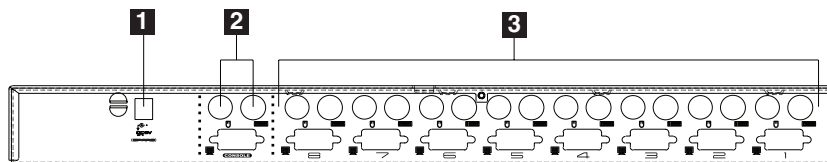

1 Conector de alimentación eléctrica

El adaptador opcional para alimentación se conecta aquí. El conmutador ha sido diseñado para operar sin alimentación externa. La energía necesaria se obtiene a través de la conexión de teclado y ratón de las CPU conectadas. La alimentación externa es necesaria cuando se instalan unidades en cascada o si las CPU no suministran suficiente energía (el funcionamiento sería inestable).

2 Sección de puertos de la consola

- Si se trata de una sola unidad KVM o de la primera estación, el monitor, el ratón y el teclado se conectan aquí.
- Si se trata de una estación de segundo o tercer nivel (en cascada), los cables que conectan la KVM de nivel superior se conectan aquí.

3 Sección de puertos de la CPU

Los cables del PC se conectan aquí.

Instalación

Asegúrese de que se ha apagado la alimentación a todos los dispositivos (conmutador KVM y PC) que va a conectar.

Instalación en una sola estación

La instalación más básica es la instalación de un solo nivel, en la que no hay más unidades KVM encadenadas a la primera unidad. Para realizar una instalación de un solo nivel:

1. Conecte el monitor, el teclado y el ratón en los puertos de la consola
2. Emplee los conjuntos de cables de conexión (indicados en la sección Requisitos de hardware) para conectar los puertos de monitor, teclado y ratón de cada PC a uno de los puertos KVM.
3. Si desea emplear alimentación eléctrica, conecte el adaptador a la toma de alimentación del conmutador KVM y después conecte el adaptador en un enchufe de alimentación CA. La unidad ha sido diseñada para funcionar sin alimentación cuando se trata de una instalación de un solo nivel (obtiene la energía de los computadores a través de los cables del teclado y del ratón). Si un computador sólo suministra 3,3V de alimentación para el teclado y el ratón en lugar de 5V (como es el caso en los computadores portátiles), necesitará emplear el adaptador de alimentación externa.

Nota: Si desea emplear alimentación eléctrica externa, la unidad debe estar conectada y recibiendo alimentación antes de iniciar el Paso 4.

4. Apague la alimentación a los PC.

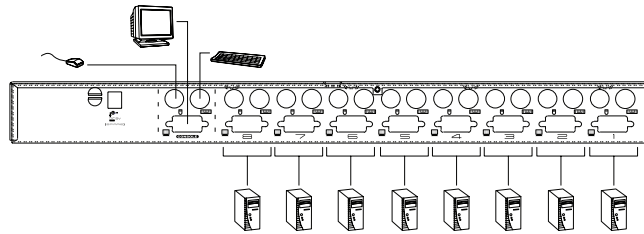

Instalación en dos niveles

Es posible conectar más unidades KVM B007-008 a los puertos de CPU de la unidad KVM de primer nivel para controlar más CPU. Estas unidades KVM en cascada se consideran unidades de segundo nivel. En una instalación de dos niveles pueden controlarse hasta 64 PC. En el apéndice encontrará una tabla que indica la relación entre el número de PC y el número de KVM necesarios para controlarlos. Para realizar una instalación de dos niveles, siga estos pasos:

1. Todos los conmutadores KVM y PC tienen que estar apagados, inclusive aquellos que ya estuviesen presentes anteriormente en la instalación.
2. Utilice un conjunto de cables (véase la sección de Requisitos de hardware) para conectar los conectores de la consola de puertos de la unidad KVM de segundo nivel a cualquier puerto de CPU disponible en la unidad de primer nivel.
3. Utilice conjuntos de cables de conexión (véase la sección de Requisitos de hardware) para conectar los puertos de monitor, teclado y ratón del PC a cualquier puerto de CPU disponible en la unidad de segundo nivel.
4. Conecte el adaptador de alimentación en la toma de alimentación de la unidad KVM de segundo nivel y conecte el adaptador a una toma de corriente CC.
5. Repita los pasos del 2 al 4 para otras unidades de segundo nivel que desee conectar.
6. Conecte el adaptador de alimentación del conmutador KVM de primer nivel y después conecte el adaptador a una toma de corriente CC.
7. Conecte las CPU adicionales a los puertos restantes de la unidad de primer nivel.
8. Apague la alimentación a los PC conectados.

Nota: El orden de encendido exige que todas las unidades de segundo nivel se enciendan en primer lugar (con el adaptador CC conectado). Después de haber encendido todas las unidades de segundo nivel, debe encenderse la primera unidad de primer nivel (con el adaptador conectado). Después de haber encendido las unidades de primer y segundo nivel, puede encender los computadores.

Instalación

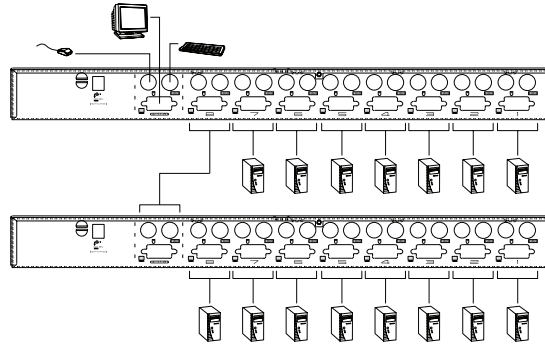

Instalación en tres niveles

El procedimiento para realizar una instalación de tres niveles es esencialmente el mismo que para la instalación de dos niveles. En una instalación de tres niveles completa, pueden controlarse hasta 512 PC. En el apéndice encontrará una tabla que indica la relación entre el número de PC y el número de KVM necesarios para controlarlos.

Nota: No es posible instalar unidades KVM en más de tres niveles.

Para realizar una instalación de tres niveles, siga estos pasos:

1. Todos los conmutadores KVM y PC tienen que estar apagados, inclusive aquellos que ya estuviesen presentes anteriormente en la instalación.
2. Utilice un conjunto de cables (véase la sección de Requisitos de hardware) para conectar los conectores de la consola de puertos de la unidad KVM de tercer nivel a cualquier puerto de CPU disponible en la unidad de segundo nivel.
3. Utilice un conjunto de cables (véase la sección de Requisitos de hardware) para conectar los puertos de monitor, teclado y ratón de los PC que desea controlar a cualquier puerto de CPU disponible en la unidad de tercer nivel, según se indica en el diagrama siguiente.
4. Conecte el adaptador de alimentación a la toma de alimentación de la KVM de tercer nivel.
5. Repita los pasos del 2 al 4 para otras unidades de tercer nivel que desee conectar.
6. Conecte los adaptadores de alimentación para los conmutadores KVM de segundo nivel.
7. Conecte el adaptador de alimentación para los conmutadores KVM de primer nivel.
8. Apague la alimentación a los PC conectados.

Nota: El conmutador KVM está encendido cuando se conecta a la toma de corriente CC mediante el adaptador de corriente. El orden de activación exige activar primero todas las unidades de tercer nivel, después las unidades de segundo nivel, y finalmente las unidades de primer nivel. Los computadores pueden encenderse una vez se han encendido todos los conmutadores KVM.

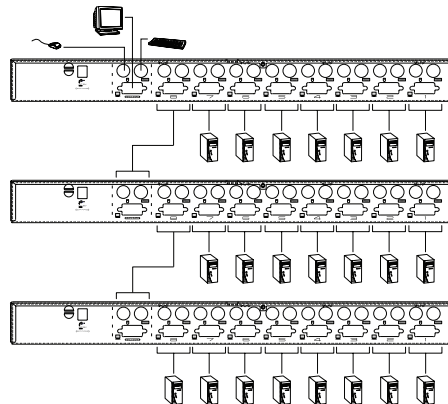

Funcionamiento

Conexión en caliente

Es posible extraer y añadir componentes en la instalación desenchufando sus cables de los puertos de la unidad, sin necesidad de apagar el conmutador. Para que la conexión en caliente funcione correctamente, deben seguirse estos pasos:

- **Conexión en caliente de los puertos de CPU:**
 Cuando se conecten en caliente los cables de los puertos de CPU:
 1. El cable tiene que conectarse de nuevo en el mismo puerto del que se desconectó.
 2. El cable para ratón tiene que conectarse antes del cable del teclado.
 3. Después de volver a conectar el cable, tiene que realizar una operación de Restablecimiento de la KVM en la unidad de primer nivel pulsando el botón Reset (Restablecimiento).
- **Conexión en caliente de los puertos de la consola:**
 Cuando conecte en caliente el ratón desde el puerto de ratón de la consola KVM:
 1. El ratón puede extraerse y reemplazarse (por ejemplo, para restablecer el ratón) siempre y cuando sea el mismo ratón.
 2. Si conecta un ratón distinto, todas las estaciones y computadores deben apagarse durante diez segundos y, después, volver a encenderse.
- **Restablecimiento del teclado y del ratón:**
 Si no hay respuesta del ratón y/o del teclado después de la conexión en caliente (o en cualquier momento), mantenga presionados simultáneamente los botones de selección de puerto 1 y 2 en la unidad de primer nivel durante 3 segundos con el fin de restablecer el teclado y el ratón.

Desactivación y reinicio

Si fuese necesario apagar alguno de los conmutadores KVM, siga estos pasos antes de encenderlo de nuevo:

1. Apague todos los computadores que estén conectados a la unidad, así como todas las estaciones y computadores encadenadas a la unidad de primer nivel (todas las estaciones dependientes y los computadores conectados a las mismas).
- Nota:* 1. *Desenchufe el cable de alimentación de cualquier PC (conectado a dicha KVM) que tenga la función Keyboard Power On.*
 2. *Si la unidad está operando con alimentación externa, desenchufe el cable del adaptador de corriente.*
2. Espere diez segundos, y reinicie el conmutador KVM, comenzando desde la última estación de la cadena y regresando hasta la estación que apagó originalmente.
 3. Cuando los conmutadores KVM estén encendidos de nuevo, encienda los PC, comenzando con los que están conectados a la última estación de la cadena y regresando hasta la estación que apagó originalmente.

Nota: *No es necesario apagar y reiniciar las estaciones o computadores que estén en un nivel superior a la estación que apagó.*

Selección de puertos

El control de todos los PC conectados al conmutador es muy sencillo. Pueden usarse estos tres métodos:

- **Manual**
 Simplemente tiene que pulsar el botón de selección de puerto en el panel frontal de la unidad. El indicador LED Selected (Seleccionado) se iluminará para indicar que el puerto está seleccionado. La pantalla indicadora OSD (véase la sección OSD) cambiará automáticamente y resaltará el PC seleccionado.
Nota: *En instalaciones en cadena, es necesario pulsar el botón de selección de puerto de la KVM que esté conectada directamente al PC al que desea acceder.*
- **Tecla activa**
 Pulse la tecla Izquierda [Ctrl]+[Alt]+[Shift] o Derecha [Ctrl]+[Alt]+[Shift] alternativamente; teclee el número de identificación de puerto (véase la sección de Número de identificación de puerto para más información); y pulse [Intro].
- **OSD**
 Press bien la tecla de [Ctrl] izquierda o la tecla de [Ctrl] derecha dos veces para acceder al menú principal de la OSD. Tiene dos opciones:
 - Llame la Función Hotkey pulsando la tecla Izquierda [Ctrl]+[Alt]+[Shift] o Derecha [Ctrl]+[Alt]+[Shift] alternativamente; introduzca el código en el Puerto ID (ver la sección de Numeración Puerto ID para más amplia información) y después pulse [Enter], o bien
 - Utilice las teclas de flecha para mover la barra de resalte al puerto que desee; pulse [Intro].*Nota:* *Puede cambiar la tecla de acceder al menú principal de la OSD a la tecla de Bloq Desp (véase F6 más abajo), en cuyo caso pulsaría [BLOQ DESPL] dos veces.*

Numeración de identificación de puerto

Cada puerto de CPU de una instalación tiene un Identificador de puerto único. Puede acceder directamente a cualquier computador de cualquier nivel de la instalación especificando el número de identificador de puerto mediante el método de selección de puertos de Tecla activa, o bien desde el menú principal de la OSD.

El identificador de puerto es un número de uno, dos o tres dígitos. Este orden se determina por la ruta tomada desde el primer nivel a niveles adicionales para alcanzar a dicha CPU. El primer dígito representa el número de puerto de CPU de la unidad de primer nivel; el segundo dígito representa el número de puerto de CPU del segundo nivel; y el tercer dígito representa el número de puerto de CPU del tercer nivel.

1. Una CPU conectada a una unidad de primer nivel:

El identificador de puertos es de un solo dígito, correspondiente al puerto al que la CPU está conectada.

2. Una CPU conectada a una unidad de segundo nivel:

El número de puerto tiene dos dígitos. El primero corresponde al puerto en el que está conectada la unidad de segundo nivel. El segundo dígito es el identificador de puerto de la unidad de segundo nivel al que está conectado la CPU. Por ejemplo, el identificador de puerto 23 se refiere a la CPU que está conectada al puerto 3 de la unidad de segundo nivel que está conectada a partir del puerto 2 de la unidad de primer nivel.

3. Una CPU conectada a una unidad de tercer nivel:

Un computador conectado a una unidad de tercer nivel tiene un identificador de puerto de tres dígitos. El primero corresponde al puerto del primer nivel, el segundo dígito al puerto del segundo nivel y el tercer dígito al puerto del tercer nivel. Por ejemplo, el identificador de puerto 241 se refiere a la CPU que está conectada al puerto 1 de la unidad de tercer nivel que está conectada a partir del puerto 4 de la unidad de segundo nivel, el cual, a su vez, está conectada a partir del puerto 2 de la unidad de primer nivel.

Funcionamiento de las teclas activas

Navegación con teclas activas

La navegación con teclas activas le permite acceder directamente desde el teclado a los PC conectados.

Para seleccionar un puerto con el método Hot Key, pulsar la tecla Izquierda [Ctrl]+[Alt]+[Shift] o Derecha [Ctrl]+[Alt]+[Shift] alternativamente e introducir el Número único de Puerto ID de la CPU (véase la sección anterior).

La navegación por teclas activas puede emplearse cuando esté en el modo OSD (véase la sección siguiente)

Funcionamiento de la OSD

Operación de las teclas activas bajo la OSD

La navegación con teclas activas puede emplearse bajo el modo OSD. Para seleccionar un puerto mediante la tecla activa, siga estos pasos:

1. Press bien la tecla de [Ctrl] izquierda o la tecla de [Ctrl] derecha dos veces para acceder al menú principal de la OSD.

Nota: 1. En la OSD, cuando esté en el menú principal, puede teclear el identificador de puerto del computador al que desea acceder sin necesidad de pulsar primero la combinación [Ctrl]+[Ctrl].

2. Opcionalmente, puede cambiar la tecla activa a la tecla de BloqDesp (véase F6 más abajo), en cuyo caso pulsaría [BLOQ DESPL] dos veces..

2. Desde el menú principal de la OSD, teclee el identificador de puerto del computador al que desea acceder (para más información, véase Numeración de identificador de puerto más arriba), y pulse [Intro].

La consola ahora controla el PC seleccionado, y la OSD se cierra automáticamente.

Cuando escriba el número de identificador de puerto, observe lo siguiente:

- Debe introducir el código en el Puerto ID y pulsar [Enter] en 1 segundo para cada pulsación después de pulsar la tecla Izquierda [Ctrl]+[Alt]+[Shift] o Derecha [Ctrl]+[Alt]+[Shift] alternativamente.
- Las teclas numéricas deben pulsarse desde el teclado normal, no desde el teclado numérico.
- Las teclas deben pulsarse y soltarse de una en una.
- Si envía un identificador de puerto incorrecto, aparecerá un mensaje de error, y regresará al menú principal de la OSD.

Descripción general de la OSD

La OSD ofrece una interfaz de menús para controlar el procedimiento de cambio de PC. Aunque las teclas activas siguen funcionando, la OSD es mucho más cómoda, especialmente en instalaciones encadenadas de gran tamaño.

Todas las operaciones comienzan a partir del menú principal de la OSD. Para abrir el menú principal, pulse dos veces cualquiera de las dos teclas Ctrl del teclado.

Nota: Se puede cambiar la tecla activa a la tecla de BloqDesp (véase F6 más abajo), en cuyo caso pulsaría [BLOQ DESPL] dos veces.

LIST: All						Z
PN	QV	PC	NAME		Z	
2-5		*	ABC		▲	
2-6			XYZ		▲	
2-7						
2-8						
3						
4						
5-1					▼	
5-2					▼	
F1	2	3	4	F5	6	
GOTO	CAN	IST	V	EDIT	ET	

- La OSD siempre inicia en vista de LISTA, con la barra de resalte en la misma posición en la que se encontraba cuando se cerró por última vez.
- Desde el menú principal, puede ir directamente a cualquier puerto pulsando [Ctrl]+[Alt]+[Shift], después del identificador de puerto y pulsando [Intro].

Nota: Con este método, a pesar de que el acceso cambia al puerto que especifique, la barra de resalte de la OSD no se mueve.

Navegación de la OSD

- [Esc] cancela la selección actual, o elimina el menú actual y pasa al menú de nivel superior. Si está en el menú de nivel superior, esta tecla desactiva la OSD.
- Utilice las teclas de flecha arriba o abajo para desplazarse por la lista de línea en línea.
- Utilice las teclas de AV PAG o RE PAG para desplazarse por la lista de página en página.
- Haga clic en ▲ ▼ para moverse por la lista hacia arriba o hacia abajo de línea en línea. Haga clic en ▲ ▼ para moverse por la lista de pantalla en pantalla hacia arriba o hacia abajo.
- Para activar un puerto, mueva la barra de resalte hasta el puerto y pulse [Intro].
- Después de ejecutar cualquier acción, regresará automáticamente al menú situado un nivel por encima.

OSD Overview

Encabezamientos del menú principal de la OSD:

PN (Identificador de puerto)	Indica los números de identificador de puerto (número de estación - número de puerto) para todos los puertos de CPU presentes en la instalación. Para acceder a un PC en concreto, utilice las teclas de navegación para mover la barra de resalte al punto deseado y pulse [Intro].
QV	Los puertos que hayan sido seleccionados para el modo Quick View Scan Mode (véase F2 y F4 más abajo) están identificados por una punta de flecha en dicha columna.
PC	Indica todos los PC que están encendidos y en línea.
NAME (Nombre)	Si un puerto tiene nombre (véase F5 más abajo), el nombre aparecerá en esta columna.

Las teclas de función:

Las teclas de función abren submenús que se utilizan para configurar y controlar la OSD.

- **F1 GoTo:**

Pulsar [F1] le permitirá cambiar directamente a un puerto con los siguientes métodos:

- Mover la barra de resalte al puerto deseado y pulsando [Intro].
- Escribir el número identificador del puerto o bien el Nombre y pulsar [Intro].

Nota: GoTo reduce la lista de opciones disponibles a medida que escribe el nombre. Por ejemplo, si la primera letra que escribe es la "A", la lista sólo mostrará aquellos puertos cuyos nombres comiencen por dicha letra. Si la siguiente letra que escribe es la "B", la lista se acortará aún más y sólo mostrará aquellos puertos cuyos nombres comiencen por AB, y así sucesivamente.

Para regresar al menú principal de la OSD sin efectuar ninguna selección, pulse [Esc].

- **F2 Scan:**

Al pulsar [F2] se inicia el Quick View Scan Mode, en el cual la OSD pasa alternativamente por todos los puertos que se han seleccionado para Quick View Scanning (véase F4 más abajo), y muestra cada uno de ellos por el tiempo determinado por la función Set Scan Duration (véase F6 más abajo). Cuando desee detenerse en un punto concreto, pulse cualquier tecla para detener los pasos.

Note: 1. Si los pasos se detienen en un puerto vacío, o en un puerto en el que el computador está conectado pero está apagado, la pantalla estará en blanco y el ratón y el teclado no tendrán efecto alguno. Para recuperar, teclee la secuencia de tecla activa (véase la sección de Selección de tecla activa) para cualquier identificador de puerto que tenga un PC activo conectado.

2. A medida que la OSD realiza el ciclo por los puertos seleccionados, aparecerá una "S" delante del identificador de puerto a medida que se accede a cada uno de los computadores para indicar que se está accediendo al computador bajo el modo Quick View Scan Mode.

- **F3 List:**

Al pulsar [F3] se abre un submenú que le permite controlar los puertos que mostrará la lista de la OSD:

Opción	Significado
All (Todos)	Indica los números de identificador de puerto y nombres (si se han especificado, véase F5) de todos los puertos de la instalación.
QView	Indica sólo los puertos que se han seleccionado para la detección por Quick View (véase F4 más abajo).
Powered On + Qview (Activado + Qview)	Indica sólo los puertos que se han seleccionado para la detección por Quick View (véase F4 más abajo) y cuyos PC conectados están encendidos.
QView + Name (Qview + Nombre)	Indica sólo los puertos que se han seleccionado para la detección por Quick View (véase F4 más abajo) y que tienen nombres asignados.
Name (Nombre)	Indica sólo los puertos que tienen nombres asignados (véase F5 más abajo).
Powered On (Encendidos)	Indica sólo los puertos cuyos PC conectados están encendidos.

OSD Overview

Para seleccionar, mueva la barra de resalte hasta el punto que desee y pulse [Intro]. El icono que aparecerá antes de la opción indica la selección actual.

Nota:

1. Puede acceder a cualquier puerto de cualquier lista empleando las teclas de navegación para mover la barra de resalte hasta dicho punto y pulsando [Intro].
2. Si selecciona un puerto que no tiene un PC conectado, o si el PC está apagado, la OSD cambiará al mismo y no mostrará un error.

- **F4 QV:**

Amplíe o reduzca el número de puertos que se detectan utilizando la función QV (Quick View Scan). [F4] es una función alternante que selecciona o deselecciona el puerto actualmente resaltado para la función Quick View Scan (véase F2 más arriba). Para seleccionar o deseleccionar un puerto para QV:

1. Utilice las teclas de flecha arriba o flecha abajo para mover la barra de resalte al puerto deseado.
2. Pulse [F4].

Una flecha en la columna QV indica que el puerto ha sido seleccionado para Quick View Scanning.

- **F5 Name:**

Pueden asignarse nombres a cada puerto. La función name le permite dar un nombre (o cambiarlo) al puerto de CPU resaltado actualmente. Para cambiar un nombre de puerto:

1. Utilice las teclas de navegación para mover la barra de resalte al puerto que desee (puede utilizar la función F3 List para ampliar o reducir la lista de selección de puerto).
2. Pulse [F5].
3. Escriba el nuevo nombre para el puerto.

El máximo de caracteres es de 15. Los caracteres permitidos son los siguientes:

- Todas las letras: a - z; A - Z
- Todos los números: 0 - 9
- +, -, /, :, ., y espacio

No se distinguen entre mayúsculas y minúsculas; la OSD siempre mostrará el nombre del puerto en mayúsculas, independientemente de cómo se escribió el nombre.

4. Pulse [Intro] para realizar el cambio, o pulse [Esc] para cancelar.

- **F6 Set:**

[F6] le permite configurar los parámetros de la OSD. Para cambiar un parámetro, utilice las teclas de flecha arriba y flecha abajo para mover la barra de resalte, y pulse [Intro]. En el submenú que aparecerá, mueva la barra de resalte a la opción deseada y pulse [Intro]. Aparecerá un icono antes de la opción, indicando que es la opción seleccionada.

OSD Overview

Esta es la descripción de los parámetros:

Setting	Function
Channel Display Mode (Modo de visualización de canal)	Selecciona cómo se visualiza el identificador de puerto. Existen tres opciones: Número más nombre (PN + NAME), sólo número (PN) o sólo nombre (NAME).
Channel Display Duration (Duración de la visualización del canal)	Determina por cuánto tiempo se visualizará un identificador de puerto. Existen dos opciones: 3 segundos y siempre activo.
Channel Display Position (Posición de visualización de canal)	Le permite colocar en pantalla el identificador del puerto. Después de resaltar esta opción y pulsar [Intro], el menú desaparecerá y aparecerá el identificador de puerto. Utilice las teclas de flecha, AV PAG y RE PAG, INICIO y 5 (en el teclado numérico, con la opción BLOQ NÚM apagada) para colocar la pantalla de identificador de puerto, y pulse [Intro] para bloquear la posición y regresar al submenú Set.
Scan Duration (Duración de la detección)	Determina el tiempo que la pantalla se detendrá en cada puerto mientras realiza el ciclo por los puertos seleccionados en el modo Quick View Scan Mode. Las opciones son: 3, 5, 10, 15, 20, 30, 40 y 60 segundos.
OSD Activating Hotkey (Tecla activa para activación de la OSD)	Selecciona qué combinación de teclas activas iniciarán el funcionamiento de la OSD: [Ctrl] [Ctrl] o [BLOQ DESPL] [BLOQ DESPL]. El valor de fábrica es la combinación de teclas Ctrl, pero esto puede estar en conflicto con algún programa que esté en ejecución en los computadores conectados, en cuyo caso, deberá utilizarse la tecla BLOQ DESP.
Set Password (Establecer contraseña)	Le permite determinar una contraseña para controlar el acceso para el bloqueo/desbloqueo de la consola (para más información, véase la sección de Funciones de seguridad de la OSD más abajo).
Clear Name List* (Borrar lista de nombres)*	Borra de la lista todos los nombres de puertos. El sistema le pedirá que confirme la opción antes de llevarla a cabo. Aparecerá un mensaje mientras se borran los nombres. Una vez se hayan borrados los nombres, aparecerá un mensaje indicando que el proceso se ha realizado con éxito.
Restore Default Values (Restablecer valores de fábrica)*	Borra toda la configuración de la memoria y restablece los valores de fábrica. El sistema le pedirá que confirme la opción antes de llevarla a cabo. Aparecerá un mensaje mientras se borran los parámetros. Una vez se hayan borrados los parámetros, aparecerá un mensaje indicando que el proceso se ha realizado con éxito.
Lock Console* (Bloquear consola)*	Bloquea / Desbloquea la consola. Cuando la consola está bloqueada, sólo se muestra la pantalla del monitor actual. Los intentos de introducir información desde la consola no tienen efecto; los intentos de cambiar a un puerto diferente, o desde la consola o pulsando los conmutadores manuales, tampoco tienen efecto. La única forma de volver a adquirir el acceso a los ordenadores es desbloqueando la consola. Si se ha establecido una contraseña, debe proporcionarla para bloquear / desbloquear la consola. Si no se ha establecido contraseña, pulsar [Intro] bloqueará / desbloqueará la consola.

* Si se ha establecido una contraseña, estos ajustes requieren que suministre la contraseña adecuada para acceder a los mismos. Para detalles, vea la sección Seguridad OSD.

Configuración de fábrica:

Estos son los valores de fábrica:

Parámetro	Valor de fábrica
Display Duration (Duración de pantalla)	Siempre encendida
Display Mode (Modo de visualización)	El número de puerto más el nombre del puerto
Scan Duration (Duración de la detección)	3 segundos

Funciones de seguridad de la OSD

Para impedir el acceso no autorizado a los sistemas, la OSD ofrece una función de seguridad mediante contraseña. Si se establece una contraseña, la OSD pedirá que el usuario la introduzca. Para establecer la contraseña:

1. Resalte esta opción y pulse [Intro]. Se abrirá una pantalla que le permite teclear su contraseña. La contraseña puede ser de hasta ocho caracteres y puede consistir de cualquier combinación de números y letras (de la A a la Z y del 0 al 9).
2. Escriba la nueva contraseña, y pulse [Intro]. Deberá escribir la contraseña de nuevo para confirmar que es correcta.
3. Escriba la nueva contraseña de nuevo y pulse [Intro].

Si las dos contraseñas concuerdan, se aceptará la nueva contraseña y la pantalla mostrará este mensaje: 'SET PASSWORD OK'.

Si las dos contraseñas no concuerdan, aparecerá el mensaje 'PASSWORD NOT MATCH', en cuyo caso deberá comenzar desde el principio.

Nota: Para modificar o eliminar una contraseña anterior, acceda a la función de contraseña igual que en el paso 1 anterior, y utilice la tecla de retroceso o de borrar para borrar los números o letras individuales.

Apéndice

Conmutador KVM - Tabla de conexión de computadores

La siguiente tabla indica la relación entre el número de unidades KVM y el número de PC que pueden controlar:

KVM	PCs	KVM	PCs	KVM	PCs	KVM	PCs
1	8	20	134 – 141	38	260 – 267	56	386 – 393
2	8 – 15	21	141 – 148	39	267 – 274	57	393 – 400
3	15 – 22	22	148 – 155	40	274 – 281	58	400 – 407
4	22 – 29	23	155 – 162	41	281 – 288	59	407 – 414
5	29 – 36	24	162 – 169	42	288 – 295	60	414 – 421
6	36 – 43	25	169 – 176	43	295 – 302	61	421 – 428
7	43 – 50	26	176 – 183	44	302 – 309	62	428 – 435
8	50 – 57	27	183 – 190	45	309 – 316	63	435 – 442
9	57 – 64	28	190 – 197	46	316 – 323	64	442 – 449
10	64 – 71	29	197 – 204	47	323 – 330	65	449 – 456
11	71 – 78	30	204 – 211	48	330 – 337	66	456 – 463
12	78 – 85	31	211 – 218	49	337 – 344	67	463 – 470
13	85 – 92	32	218 – 225	50	344 – 351	68	470 – 477
14	92 – 99	33	225 – 232	51	351 – 358	69	477 – 484
15	99 – 106	34	232 – 239	52	358 – 365	70	484 – 491
16	106 – 113	35	239 – 246	53	365 – 372	71	491 – 498
17	113 – 120	36	246 – 253	54	372 – 379	72	498 – 505
18	120 – 127	37	253 – 260	55	379 – 386	73	505 – 512
19	127 – 134						

Apéndice

Instalación en bastidor y apilado

Para mayor comodidad en instalaciones de gran tamaño, la unidad viene con el hardware necesario para instalación en bastidor de 19 pulgadas (1U) o apilado.

Para instalación en bastidor:

1. Atornille los brazos de montaje a los lados de la unidad.
2. Deslice la unidad en el bastidor y atornillela al mismo.

Para apilado:

1. Atornille los brazos de apilado en las esquinas de la unidad. Observe que hay una mitad superior y una mitad superior de cada brazo. La mitad inferior tiene una superficie cóncava y dos agujeros para tornillos; la mitad superior tiene una superficie convexa y un agujero para tornillos.
2. Alinee los cuatro brazos inferiores de la unidad superior con los cuatro brazos superiores de la unidad inferior.
3. Coloque la unidad superior en su lugar.

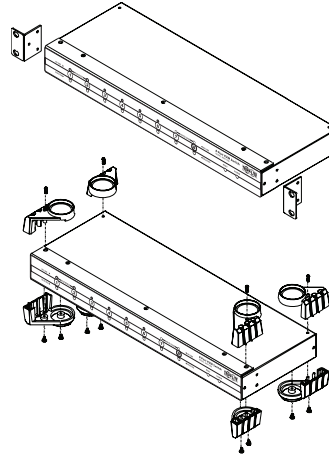

Resolución de problemas

Síntoma	Causa posible	Acción
Comportamiento errático	la unidad no recibe alimentación con el funcionamiento de suministro propio de energía	Utilice el adaptador de corriente suministrado con las unidades para alimentarlas externamente.
Al pulsar las teclas activas no se obtiene respuesta	Se ha roto la conexión del puerto seleccionado al PC de destino o el PC está apagado.	Compruebe el LED "Online" del puerto seleccionado. Si no está encendido: <ol style="list-style-type: none"> 1. Pulse manualmente uno de los interruptores de selección de un PC encendido. 2. Compruebe los cables y asegúrese de que están conectados correctamente. 3. Si el PC que desea controlar está apagado, enciéndalo.
	Restablecimiento incorrecto del teclado	<ol style="list-style-type: none"> 1. Restablezca el teclado (y el ratón) pulsando simultáneamente los interruptores 1 y 2 de la unidad KVN de primer nivel durante 3 segundos. Hágalo tan a menudo como sea necesario. 2. Desenchufe el conector de teclado del puerto de teclado de la consola y vuelva a conectarlo.
	Restablecimiento incorrecto del conmutador KVM	<p>Apague todos los conmutadores KVM y espere cinco segundos antes de volver a activarlos.</p> <p><i>Nota: Si la unidad está funcionando en modo de autoalimentación (sin el adaptador de corriente opcional), debe desenchufar el cable de alimentación de cualquier PC que esté conectado a la unidad y que tenga la función 'Keyboard 'Power On', de lo contrario, el conmutador sigue obteniendo energía del PC.</i></p>
	Ha escrito incorrectamente el identificador de puerto	Después de invocar la función de tecla activa con la combinación [Ctrl]+[Alt]+[MAYUS], asegúrese de escribir el identificador de puerto y pulsar [Intro] dentro de un plazo de un segundo para cada tecla.

Resolución de problemas

Síntoma	Causa posible	Acción
El ratón no responde	Restablecimiento incorrecto del ratón	<ol style="list-style-type: none"> 1. Restablezca el teclado y el ratón manteniendo pulsadas simultáneamente los interruptores 1 y 2 de la unidad KVN de primer nivel durante 3 segundos. 2. Desenchufe el conector de ratón del puerto de ratón de la consola y vuelva a conectarlo.

Especificaciones

Consumo de energía		DC9V 1.08W (max)
Conexiones para PC	Directa	8
	Máximo (con conexión en cadena)	512
Selección de puerto		Interruptores en el panel frontal Teclas activas Pantalla indicadora (On Screen Display, OSD)
Indicadores LED	1 (naranja)	1 (Orange)
	8 (naranja)	8 (Orange)
	8 (verde)	8 (Green)
Conectores	Puertos para CPU	1 x mini-DIN 6 hembra (ratón tipo PS/2) 1 x mini-DIN 6 hembra (teclado tipo PS/2) 1 HDDB15 hembra (VGA/SVGA estándar)
	Puertos para CPU	8 x mini-DIN 6 hembra (ratón tipo PS/2) 8 x mini-DIN 6 hembra (teclado tipo PS/2) 8 HDDB15 macho (VGA/SVGA estándar)
Intervalo de detección (selección mediante la OSD)		3, 5, 10, 15, 20, 30, 40, 60 segundos
Temperatura operativa		5°C – 40° C
Temperatura de almacenamiento		-20°C – 60° C
Humedad		0 – 80% RH, sin condensación
Construcción		metal
Peso		2,8 kg
Dimensiones		48 cm x 15,2 cm x 4,45 cm (bastidor de 19 pulgadas de 1U)

Aviso de interferencias de radio y televisión de la FCC

Nota: Este equipo ha sido sometido a pruebas y se ha determinado que cumple con los límites para los dispositivos digitales de Clase A, según la sección 15 de las normas de la FCC. Estos límites han sido diseñados para ofrecer una protección razonable contra interferencias perjudiciales cuando el equipo se opera en un entorno comercial. Este equipo genera, utiliza y puede emitir energía de radio y, si no se instala y utiliza según el manual de instrucciones, puede ocasionar interferencias perjudiciales a las comunicaciones de radio. La operación de este equipo en una zona residencial es probable que ocasione interferencias perjudiciales, en cuyo caso el usuario deberá corregirlas a su cargo. Con este producto, el usuario debe utilizar cables y conectores aislados. Cualquier cambio o modificación a este producto que no estén expresamente aprobados por la parte responsable del cumplimiento de las normas podrían anular la autorización del usuario para utilizar este producto.

GARANTÍA LIMITADA DE UN AÑO

TRIPP LITE garantiza que sus productos están libres de defectos materiales y de fabricación durante un periodo de un (1) año a partir de la fecha inicial de compra. La obligación de TRIPP LITE bajo esta garantía estará limitada a reparar o reemplazar (a su elección) cualquier producto defectuoso. Para obtener servicios de reparación bajo esta garantía, deberá obtener un número de autorización de devolución de material (RMA) de TRIPP LITE o de un centro de reparación autorizado por TRIPP LITE. Los productos deben devolverse a TRIPP LITE o a uno de sus centros de servicio autorizados con portes pagados, y debe ir acompañado de una breve descripción del problema experimentado, así como de un recibo que indique el lugar y la fecha de compra. Esta garantía no se aplica a equipos que hayan resultado dañados por accidentes, negligencia o mal uso, o que hayan sido alterados o modificados.

CON EXCEPCIÓN DE LO AQUÍ INDICADO, TRIPP LITE NO OFRECE GARANTÍAS, EXPRESAS O IMPLÍCITAS, INCLUSIVE GARANTÍAS DE COMERCIABILIDAD Y ADECUACIÓN A UN PROPÓSITO CONCRETO. Algunos estados no permiten la limitación o la exclusión de garantías implícitas, por lo que las limitaciones o exclusiones antecedentes pueden no ser aplicables al comprador.

CON EXCEPCIÓN DE LO ANTES INDICADO, TRIPP LITE NO SERÁ EN NINGÚN CASO RESPONSABLE DE DAÑOS DIRECTOS, INDIRECTOS, ESPECIALES, INCIDENTALES O CONSECUENTES RESULTANTES DEL USO DE ESTE PRODUCTO, INCLUSO SI TIENE NOTIFICACIÓN DE LA POSIBILIDAD DE QUE OCURRAN DICHOS DAÑOS. Específicamente, TRIPP LITE no será responsable de costes, tales como pérdidas de ingresos, pérdida de equipos o uso de los mismos, pérdida de software o datos, costes de sustitución, reclamaciones de terceros, o de otro tipo.

Las normas de TRIPP LITE son mejoradas continuamente sus productos. Las especificaciones están sujetas a cambio sin previo aviso.

LEA SU INSTRUCTIVO CONSULTE SUS CONDICIONES DE GARANTÍA POR PRODUCTO POLIZA DE GARANTIA

Este equipo marca Tripp Lite, modelo _____ está garantizado por TRIPP LITE DE MEXICO, S. de R.L. de C.V., que tiene su domicilio en la calle de Jaime Balmes No.11-801-C, Col Los Morales, CP 11510, Mexico, DF, y puede hacer efectiva su garantía así como obtener partes, componentes, consumibles y accesorios en el Centro de Servicio Q PLUS ubicado en Av Coyoacan 931, Col. Del Valle, C.P. 03120 México. D.F., tel. 55 59 30 22 contra cualquier defecto de fabricación y funcionamiento, imperfecciones de materiales, piezas, componentes y mano de obra, por un lapso de dos años a partir de la fecha de entrega.

CONDICIONES

1. Para hacer válida su garantía no podran exigirse mayores requisitos que la presentación de esta poliza junto con el producto en el lugar donde fue adquirido.
2. TRIPP LITE, se compromete a reparar, y en caso de que a su juicio no sea posible la reparación, a cambiar el equipo, así como las piezas y componentes defectuosos del mismo sin cargo alguno para el propietario durante el periodo de garantía, así como los gastos de transportacion del producto que deriven de su cumplimiento, dentro de su red de servicio.
3. El tiempo de reparación en ningún caso será mayor de 30 días contados a partir de la fecha de recepción del producto en el Centro Autorizado de Servicio, en donde tambien podran adquirir refacciones y partes.
4. En caso de que la presente poliza de garantía se extraviara, el consumidor puede recurrir a su proveedor para que expida un duplicado de la póliza de garantía, previa presentación de la nota de compra o factura correspondiente.

EXCLUSIONES

Esta garantía no es válida en los siguientes casos:

- a) Cuando el producto se hubiese utilizado en condiciones distintas a la normales.
- b) Cuando el producto no hubiese sido operado de acuerdo con el instructivo de uso que se le acompaña.
- c) Cuando el producto hubiese sido alterado o reparado or personas no autorizadas por el fabricante nacional, importador o comercializador responsable respectivo.

Esta garantía también podrá hacerse efectiva en el establecimiento donde el presente equipo haya sido adquirido.

Este equipo fue vendido por: _____ con domicilio en _____
_____ el día _____ de _____ de _____, fecha a partir de la
que inicia la presente garantía.

Este producto ha sido creado y diseñado en EE.UU.

Manuel d'utilisation

avec écran d'affichage (OSD)

Modèle : B007-008

English	1
Español	17
Français	33
Deutsch	49



Siège mondial de Tripp Lite
1111 W. 35th Street, Chicago, IL 60609 États-Unis
(773) 869-1234 • www.tripplite.com

REMARQUE : Suivez ces procédures d'installation et d'utilisation pour garantir le fonctionnement correct de l'appareil et des périphériques connectés et écarter tout risque de dommage.

Copyright © 2006 Tripp Lite. Tous droits réservés. Toutes les marques de commerce sont la propriété de leur détenteur respectif. Les caractéristiques techniques sont sujettes à modification sans préavis.

Table des matières :

Introduction.....	35
Caractéristiques.....	35
Matériel exigé.....	35
Console.....	35
PC.....	35
Câbles.....	35
Commandes et branchements.....	36
Vue avant.....	36
Vue arrière.....	36
Installation.....	37
Installation à un niveau.....	37
Installation à deux niveaux.....	37
Installation à trois niveaux.....	38
Mode d'emploi.....	39
Branchement à chaud.....	39
Mise hors tension et redémarrage.....	39
Sélection d'un port.....	39
Numéros d'identification des ports.....	40
Mode d'emploi des touches rapides.....	40
Navigation avec les touches rapides.....	40
Mode d'emploi avec l'OSD.....	40
Mode d'emploi des touches rapides sous l'OSD.....	40
Présentation de l'OSD.....	41
Navigation sur l'OSD.....	41
Menu principal de l'OSD.....	42
Touches de fonction.....	42
Réglages usine par défaut.....	44
Sécurités de l'OSD.....	45
Annexe.....	45
Tableau des branchements Commutateurs KVM - Ordinateurs.....	45
Instructions de fixation et d'empilage.....	46
Dépannage.....	47
Caractéristiques techniques.....	48
Avis de la FCC relatif aux interférences radio-TV.....	48
Garantie limitée d'un an.....	48

Introduction

Ce commutateur KVM donne accès à plusieurs PC à partir d'une seule et même console (clavier, souris et moniteur). Commandez jusqu'à 8 PC ou procédez à un branchement en guirlande pour commander jusqu'à 512 PC à partir d'une seule console clavier-moniteur-souris.

Ce commutateur KVM à 8 ports fournit trois méthodes pratiques d'accès à tout PC branché sur le système :

1. Moyennant les sélecteurs de port situés sur le panneau avant de l'appareil
2. Moyennant des combinaisons de touches rapides sur le clavier
3. Moyennant la fonction OSD (écran d'affichage) à base de menus.

La fonction puissante Mode d'analyse pour affichage rapide vous permet d'analyser et surveiller automatiquement les activités de tous les PC de l'installation et ce, un par un.

Caractéristiques :

- Branchement des KVM en guirlande pour commander jusqu'à 512 PC à partir d'une seule et même console
 - Aucun logiciel requis - Sélection des PC effectuée via les sélecteurs du panneau avant, les touches rapides ou l'OSD (écran d'affichage)
 - Mode d'analyse pour affichage rapide permettant de surveiller les PC sélectionnés
 - Emulation PS/2 et souris série fournie pour l'initialisation du système
 - La souris PS/2 de la console commande tous les PC connectés - Même ceux dotés d'une souris série
 - Prise en charge des souris Microsoft Intellimouse Pro, Logitech FirstMouse et FirstMouse+*
 - Prise en charge des moniteurs SVGA, VGA et Multisync
 - Voyants facilitant la surveillance de l'état du système
 - Fixation sur étagère système de 48 cm • Branchement à chaud - Ajoutez ou retirez les PC pour maintenance sans mettre le commutateur hors tension • Qualité vidéo supérieure : 1 920 x 1 440 ; DDC2B.
- * 1. Prise en charge de souris PS/2 pour souris à trois boutons (molette).
2. La procédure de changement de périphérique du programme Logitech Mouse Ware ne fonctionne pas sous Microsoft NT.

Matériel exigé :

Console	PC	Câbles
<ul style="list-style-type: none"> • Un moniteur VGA, SVGA ou Multisync capable de fournir la plus haute résolution que vous utiliserez sur l'un quelconque des PC • Une souris PS/2 • Un clavier PS/2 	<p>Chaque PC doit avoir :</p> <ul style="list-style-type: none"> • Une carte VGA, SVGA ou Multisync ; • Un port souris mini-DIN à 6 broches (style PS/2) ou DB-9 (série standard) ; • Un port clavier mini-DIN à 6 broches (style PS/2) avec +5 V c.c. sur la broche 4 et Terre sur la broche 3, ou un port clavier DIN à 5 broches (style AT) avec +5 V c.c. sur la broche 5 et Terre sur la broche 4. 	<p>Les câbles suivants permettent de brancher le commutateur KVM sur les UC ou de brancher les commutateurs KVM en guirlande :</p> <p>P753-006 Kit de câble PS/2 – 1,8 m</p> <p>P753-010 Kit de câble PS/2 – 3 m</p> <p>P753-015 Kit de câble PS/2 – 4,5 m</p>

Remarque : Les affectations de fils et de broches ne vous permettront pas d'utiliser un adaptateur série-PS/2 côté KVM du câble. Toute tentative d'utilisation d'une rallonge série standard avec des adaptateurs aux deux extrémités se soldera par un échec.

Commandes et branchements

Vue avant :

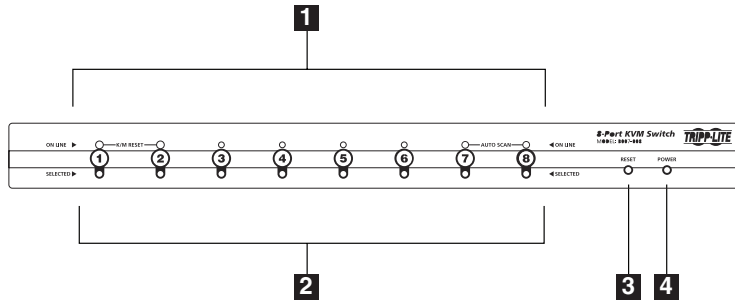

1 Voyants d'état

En ligne :

S'allume en ORANGE lorsque le PC branché est sous tension. Un voyant clignotant indique que ce port est utilisé comme port de branchement en guirlande et sert de point de branchement d'un autre commutateur KVM.

Seleccionado:

S'allume en VERT pour indiquer le port qui est actuellement sélectionné. Ce voyant clignote lorsque le port fait l'objet d'un accès en mode Analyse automatique.

2 Sélecteurs de ports

Appuyez sur un sélecteur pour accéder au PC branché sur le port correspondant.

- Une pression simultanée sur les ports 1 et 2 pendant 3 secondes produit la réinitialisation du clavier et de la souris.
- Une pression simultanée sur les ports 7 et 8 active le mode Analyse automatique.

3 Commutateur de réinitialisation

Appuyez sur le commutateur de réinitialisation renfoncé à l'aide d'un objet fin comme un trombone ou la pointe d'un stylo bille. Une réinitialisation à chaud commence dès que vous relâchez le commutateur. Une réinitialisation à froid commence lorsque vous maintenez ce commutateur enfoncé pendant plus de 3 secondes.

4 Voyant d'alimentation

S'allume pour indiquer que l'appareil est alimenté.

Vue arrière :

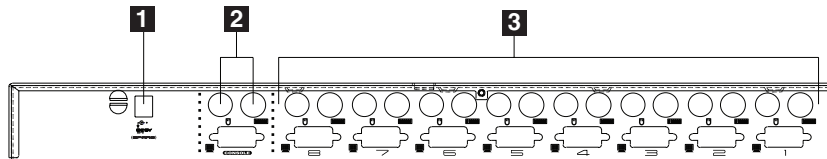

1 Prise d'alimentation

Point de branchement de l'adaptateur d'alimentation en option. Le commutateur a été conçu pour fonctionner sans alimentation externe. Il dérive l'alimentation nécessaire des UC branchées via la connexion clavier/souris. Une alimentation externe est requise lorsque les appareils sont branchés en guirlande ou si les UC ne fournissent pas une alimentation suffisante (fonctionnement irrégulier).

2 Section du port de console

- S'il s'agit d'un seul KVM ou d'un premier poste, vos moniteur, clavier et souris se branchent ici.
- S'il s'agit d'un poste de second ou troisième niveau (connexion en guirlande), les câbles qui connectent au KVM de niveau supérieur se branchent ici.

3 Sección de port d' UC

Point de branchement des câbles du PC.

Installation :

Assurez-vous que l'alimentation de tous les périphériques (commutateur KVM et PC) que vous branchez a été coupée.

Installation à un niveau

L'installation la plus simple est une installation à un niveau, dans laquelle aucun KVM supplémentaire n'est branché en guirlande sur le premier appareil. Pour réaliser une installation à un niveau :

1. Branchez le moniteur, le clavier et la souris sur les ports de console.
2. Utilisez les jeux de câbles (indiqués à la section Matériel requis) pour brancher chaque moniteur, clavier et souris de PC sur un jeu de ports KVM.
3. Si vous choisissez d'utiliser une alimentation externe, branchez l'adaptateur fourni sur la prise d'alimentation du commutateur KVM, puis branchez l'adaptateur sur une source d'alimentation c.a. L'appareil a été conçu pour fonctionner sans être alimenté dans le cas d'une installation à un niveau (il tire son alimentation des ordinateurs via les câbles de clavier et de souris). Si un ordinateur ne fournit que 3,3 V d'alimentation pour le clavier et la souris au lieu de 5 V (comme dans le cas des ordinateurs portables), vous devrez utiliser l'adaptateur d'alimentation externe.

Remarque : Si vous choisissez d'utiliser une alimentation externe, l'appareil devra être branché dessus et être alimenté avant l'étape 4.

4. Mettez les PC sous tension.

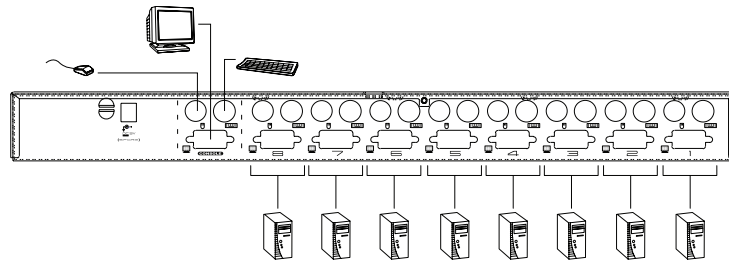

Installation à deux niveaux

Des KVM B007-008 supplémentaires peuvent être branchés sur les ports d'UC du KVM de premier niveau pour commander davantage d'UC. Ces KVM en guirlande portent le nom d'appareils de « second niveau ». Vous pouvez commander jusqu'à 64 PC dans une installation complète à deux niveaux. Un tableau montrant la relation entre le nombre de PC et le nombre de KVM nécessaires pour les commander est fourni en annexe.

Pour réaliser une installation à deux niveaux, procédez comme suit :

1. Tous les commutateurs KVM et PC doivent être mis hors tension – y compris les périphériques pré-existants de l'installation.
2. Utilisez un kit de câble (cf. la section Matériel exigé) pour brancher les connecteurs Port de console du KVM de second niveau sur tout port d'UC disponible du KVM de premier niveau.
3. Utilisez les jeux de câbles (cf. la section Matériel exigé) pour brancher les ports de moniteur, clavier et souris des PC sur tout port d'UC disponible du KVM de second niveau.
4. Branchez l'adaptateur d'alimentation sur la prise d'alimentation du KVM de second niveau, puis branchez l'adaptateur sur une source d'alimentation c.a.
5. Répétez les étapes 2 à 4 pour tout autre KVM de second niveau à brancher.
6. Branchez l'adaptateur d'alimentation correspondant au commutateur KVM de premier niveau, puis branchez l'adaptateur sur la source d'alimentation c.a.
7. Branchez toute autre UC sur les ports encore disponibles du KVM de premier niveau.
8. Mettez tous les PC branchés sous tension.

Remarque : La séquence de mise sous tension exige dans un premier temps la mise sous tension de tous les KVM de second niveau (adaptateur c.a. branché). Une fois tous les KVM de second niveau mis sous tension, mettez l'appareil de premier niveau sous tension (adaptateur branché). Une fois les KVM de second et premier niveaux sous tension, vous pouvez allumer les ordinateurs.

Installation:

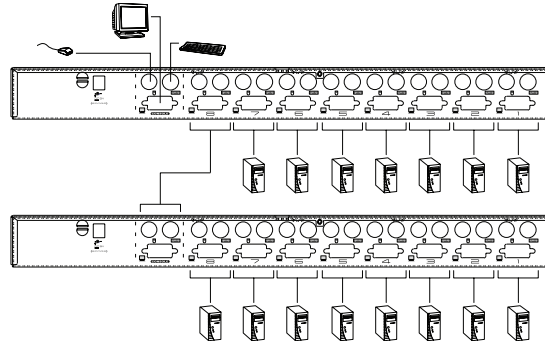

Installation à trois niveaux

Les procédures d'installation à trois niveaux sont essentiellement identiques à une installation à deux niveaux. Vous pouvez commander jusqu'à 512 PC avec une installation à trois niveaux complète. Un tableau montrant la relation entre le nombre de PC et le nombre de KVM nécessaires pour les commander est fourni en annexe.

Remarque : Ne peuvent pas être branchés en guirlande au-delà du troisième niveau.

Pour réaliser une installation à trois niveaux, procédez comme suit :

1. Tous les commutateurs KVM et les PC doivent être mis hors tension – y compris les périphériques pré-existants de l'installation.
2. Utilisez un kit de câble (cf. la section Matériel exigé) pour brancher les connecteurs Port de console du KVM de troisième niveau sur tout port d'UC disponible du KVM de second niveau.
3. Utilisez un kit de câble (cf. la section Matériel exigé) pour brancher les ports de moniteur, clavier et souris des PC que vous voulez commander sur tout port d'UC disponible sur le KVM de troisième niveau, comme l'illustre le diagramme ci-dessous.
4. Branchez l'adaptateur d'alimentation sur la prise d'alimentation du KVM de troisième niveau.
5. Répétez les étapes 2 à 4 pour tout autre KVM de troisième niveau à brancher.
6. Branchez les adaptateurs d'alimentation correspondant à tous les commutateurs KVM de second niveau.
7. Branchez l'adaptateur d'alimentation correspondant aux commutateurs KVM de premier niveau.
8. Mettez tous les PC branchés sous tension.

Remarque : Un commutateur KVM est alimenté sur le secteur via l'adaptateur d'alimentation. La séquence de mise sous tension exige la mise sous tension de tous les KVM de troisième niveau, puis de tous les KVM de second niveau et enfin de tous les KVM de premier niveau. Vous pouvez mettre les ordinateurs sous tension une fois tous.

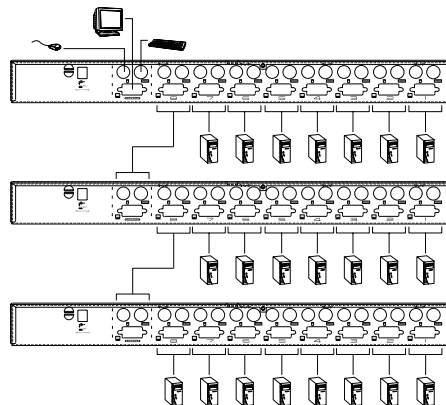

Mode d'emploi

Branchement à chaud

Les composants peuvent être retirés et rajoutés à l'installation en débranchant leur câble des ports du KVM sans avoir besoin de mettre le commutateur hors tension. Procédez comme suit pour effectuer un branchement à chaud :

- **Ports d'UC - Branchement à chaud :**
Lors du branchement à chaud des câbles à partir des ports d'UC :
 1. Le câble doit être rebranché sur le même port.
 2. Le câble de la souris doit être branché avant le câble du clavier.
 3. Après avoir rebranché le câble, vous devez effectuer la réinitialisation du KVM sur l'appareil de premier niveau en appuyant sur le commutateur de réinitialisation.
- **Ports de console - Branchement à chaud :**
Lors du branchement à chaud de la souris à partir du port de souris de la console du commutateur KVM :
 1. Vous pouvez retirer et remplacer la souris (pour la réinitialiser, par exemple), dès l'instant qu'il s'agit de la même souris.
 2. Si vous branchez une souris différente, tous les postes de travail et les ordinateurs doivent être arrêtés pendant 10 secondes, puis redémarrés.
- **Réinitialisation du clavier et de la souris :**
En l'absence de réponse de la souris et/ou du clavier après le branchement à chaud (ou à tout autre moment), appuyez simultanément sur les sélecteurs de ports 1 et 2 du KVM de premier niveau pendant 3 secondes pour réinitialiser le clavier et la souris.

Mise hors tension et redémarrage

S'il est nécessaire de mettre hors tension l'un des commutateurs KVM, procédez comme suit avant de le remettre sous tension :

1. Arrêtez tous les ordinateurs branchés dessus, ainsi que tous les postes de travail et tous les ordinateurs connectés en guirlande à partir du KVM (tous les postes et ordinateurs dépendants attachés).
Remarque : 1. Débranchez le cordon d'alimentation d'un PC (branché sur ce KVM) doté de la fonction Mise sous tension du clavier.
2. Si le KVM fonctionne sur une alimentation externe, débranchez le câble de l'adaptateur d'alimentation.
2. Attendez 10 secondes, redémarrez le commutateur KVM, en démarrant par le dernier poste de la chaîne et en remontant au poste arrêté en premier.
3. Après avoir mis les commutateurs KVM, allumez les PC, en commençant par ceux connectés au dernier poste de la chaîne et en remontant au poste arrêté en premier.
Remarque : Il n'est pas nécessaire d'arrêter et de redémarrer les postes de travail ou les ordinateurs situés en amont du poste mis hors tension.

Sélection d'un port

La commande de tous les PC connectés au commutateur est très simple. Vous pouvez utiliser l'une des trois méthodes suivantes :

- **Manuelle**
Appuyez simplement sur le sélecteur de port approprié du panneau avant de l'appareil. Le voyant Sélectionné s'allume pour indiquer que le port est sélectionné. L'écran d'affichage (cf. la section OSD) commute automatiquement pour mettre en évidence le PC sélectionné.
Remarque : Dans le cas d'une installation en guirlande, vous devez appuyer sur le sélecteur de port du commutateur KVM qui connecte directement au PC auquel vous voulez accéder.
- **Touche rapide**
Appuyez tour à tour sur les touches [Ctrl+Alt+Maj] de gauche ou de droite; tapez le numéro d'identification du port (pour des détails, consultez la section Numéros d'identification des ports) ; puis appuyez sur [Entrée].
- **OSD**
Appuyez deux fois sur Gauche [Ctrl] ou Droite [Ctrl] pour accéder au menu principal de l'OSD. Vous avez deux possibilités :
 - Appeler la fonction Programmation de touches en tapant la séquence [Ctrl+Alt+Maj] à gauche ou à droite; saisir l'identification du port (pour plus de détails, on se reportera à la section Saisie des numéros d'identification de port), puis valider, ou bien
 - Utilisez les touches flèches pour déplacer la barre de surbrillance jusqu'au port de votre choix, puis appuyez sur [Entrée].*Remarque : La touche programmable qui donne accès au menu principal de l'OSD peut être remplacée par la touche Scroll Lock (Verrouillage du défilement) (voir la section F6). Dans ce cas, il faudra appuyer deux fois sur la touche [Scroll lock] (au lieu d'appuyer deux fois sur la touche [Ctrl]).*

Numéros d'identification des ports

Chaque port d'UC d'une installation reçoit une ID de port unique. Vous pouvez directement accéder à un ordinateur quel que soit le niveau de l'installation, en spécifiant l'ID de port par la méthode de sélection de port Touche rapide, ou à partir du menu principal de l'OSD.

L'ID de port est un numéro à un, deux ou trois chiffres. Il est déterminé par le chemin emprunté à partir du premier niveau via des niveaux supplémentaires pour atteindre cette UC. Le premier chiffre représente le numéro de port de l'UC du commutateur de premier niveau ; le second chiffre représente le numéro de port d'UC du second niveau ; quant au troisième chiffre, il correspond au numéro de port d'UC du troisième niveau.

1. Une UC connectée à un commutateur de premier niveau :

L'ID de port est un chiffre unique correspondant au port de branchement de l'UC.

2. Une UC connectée à un commutateur de second niveau :

L'ID de port compte deux chiffres. Le premier chiffre correspond au port de branchement du KVM de second niveau. Le second chiffre est l'ID de port du KVM de second niveau sur lequel l'UC est branchée. Par exemple, l'ID de port 23 désigne une UC connectée au port 3 d'un KVM de second niveau, lui-même branché sur le port 2 du KVM de premier niveau.

3. Une UC connectée à un commutateur de troisième niveau :

Un ordinateur branché sur un KVM de troisième niveau a une ID de port à trois chiffres. Le premier correspond au port du premier niveau, le second au port du second niveau et le troisième au port du troisième niveau. Par exemple, l'ID de port 241 désigne une UC connectée au port 1 d'un KVM de troisième niveau, lui-même branché sur le port 4 d'un KVM de second niveau, lui-même branché sur le port 2 d'un KVM de premier niveau.

Mode d'emploi des touches rapides

Navigation avec les touches rapides

La navigation avec les touches rapides vous permet d'accéder aux PC connectés, directement à partir du clavier.

Pour sélectionner un port par la méthode des touches programmables, taper la séquence [Ctrl]+[Alt]+[Maj] à gauche ou à droite et saisir le numéro d'identification du port unique d'unité centrale (voir section précédente).

Ce type de navigation est possible en mode OSD (voir la section suivante).

Mode d'emploi avec l'OSD

Mode d'emploi des touches rapides sous l'OSD

La navigation à l'aide des touches rapides est possible en mode OSD. Pour sélectionner un port à partir de l'OSD moyennant les touches rapides, procédez comme suit :

1. Appuyez deux fois sur Gauche [Ctrl] ou Droite [Ctrl] pour accéder au menu principal de l'OSD.

Remarque : 1. En mode OSD, lorsque vous vous trouvez dans le menu principal, vous pouvez taper l'ID de port correspondant à l'ordinateur auquel vous voulez accéder, sans avoir à taper la combinaison [Ctrl]+[Ctrl].

2. En option, vous pouvez utiliser à la place la touche Arrêt défil comme touche rapide (voir F6 ci-dessous), auquel cas vous devrez appuyer sur [Arrêt défil] [Arrêt défil].

2. Dans le menu principal de l'OSD, tapez l'ID de port correspondant à l'ordinateur auquel vous voulez accéder (pour des détails, reportez-vous plus haut à Numéros d'identification des ports), puis appuyez sur [Entrée].

La console commande désormais le PC que vous avez sélectionné et l'OSD se ferme automatiquement.

Lorsque vous tapez l'ID de port, notez les points suivants :

- Quand la séquence [Ctrl]+[Alt]+[Maj] a été validée, chaque utilisation de touche ultérieure effectuée pour saisir l'identification de port doit être validée moins d'une seconde après.
- Utilisez les touches de chiffres du clavier et non pas celles du pavé numérique.
- Appuyez brièvement sur les touches une par une.
- Si vous soumettez un numéro d'identification de port incorrect, un message d'erreur s'affiche et vous êtes renvoyé au menu principal de l'OSD.

Présentation de l'OSD

L'écran d'affichage (OSD) propose un menu permettant de traiter la procédure de commutation des PC. Même si la commutation à l'aide des touches rapides est toujours valable, l'utilisation de l'OSD est nettement plus pratique - surtout dans le cas de grandes installations en guirlande.

Toutes les opérations démarrent à partir du menu principal de l'OSD. Pour afficher le menu principal, tapez deux fois sur l'une ou l'autre des touches Ctrl :

Remarque : Vous pouvez utiliser à la place la touche Arrêt défil comme touche rapide (voir F6 ci-dessous), auquel cas vous devrez taper deux fois sur [Arrêt défil].

LIST: All					Z
PN	QV	PC	NAME		Z
2-5		*	ABC		▲
2-6			XYZ		↑
2-7					
2-8					
3					
4					
5-1					▼
5-2					▽

F1	2	3	4	F5	6
GOTO	CAN	IST	V	EDIT	ET

- L'OSD s'ouvre toujours sur la vue Liste, avec la barre de surbrillance à la même position qu'à la dernière fermeture.
- A partir du menu principal, vous pouvez aller directement à un port en tapant la combinaison [Ctrl+Alt+Maj], avant de taper le numéro d'ID de port et d'appuyer sur [Entrée].

Remarque : Par cette méthode, même si l'accès permute au port que vous venez de spécifier, la barre de surbrillance de l'OSD ne bouge pas.

Navigation sur l'OSD

- [Echap] annule la sélection actuelle ou rejette le menu en cours et vous ramène au menu situé au niveau immédiatement supérieur. Si vous vous trouvez au plus haut niveau de menu, il désactive l'OSD.
- Utilisez les touches flèches vers le haut et le bas pour parcourir la liste vers le haut ou le bas à raison d'une ligne à la fois.
- Utilisez les touches [Pg Ht] et [Pg Bs] pour parcourir la liste vers le haut ou le bas à raison d'un écran à la fois.
- Cliquez sur ▲ ▼ pour parcourir la liste vers le haut ou le bas à raison d'une ligne à la fois.
- Cliquez sur ↑ ↓ pour parcourir la liste vers le haut ou le bas à raison d'une ligne à la fois.
- Pour activer un port, amenez la barre de surbrillance à son niveau, puis appuyez sur [Entrée].
- Après avoir exécuté une action, vous retournez automatiquement au menu situé un niveau au-dessus.

Présentation de l'OSD

Menu principal de l'OSD :

PN (ID de port)	Répertorie les numéros d'identification des ports (Numéro de poste – Numéro de port) pour tous les ports d'UC de l'installation. Pour accéder à un PC particulier, utilisez les touches de navigation pour déplacer la barre de surbrillance jusqu'à l'emplacement désiré, puis appuyez sur [Entrée].
QV	Les ports qui ont été sélectionnés pour le mode Analyse pour affichage rapide (cf. F2 et F4 ci-dessous) sont identifiés par une flèche dans cette colonne.
PC	Répertorie tous les PC sous tension et en ligne.
NAME (Nom)	Si un port a reçu un nom (cf. F5 ci-dessous), ce nom apparaît dans cette colonne.

Touches de fonction :

Les touches de fonction appellent des sous-menus qui permettent de configurer et de commander l'OSD.

- **F1 AllerA (GoTo) :**

Une pression sur la touche [F1] vous permet de commuter directement vers un port par l'une des méthodes suivantes :

- a) Amenez la barre de surbrillance au niveau du port désiré et appuyez sur [Entrée].
- b) Tapez l'ID de port ou le Nom, puis appuyez sur [Entrée].

Remarque : AllerA réduit la liste des options disponibles tandis que vous tapez le nom. Par exemple, si la première lettre que vous tapez est un « a », la liste affiche seulement les ports dont le nom commence par « a ». Si la lettre suivante que vous tapez est « b », la liste est davantage réduite aux seuls ports dont les noms commencent par « ab », et ainsi de suite.

Pour retourner au menu principal de l'OSD sans opérer de sélection, appuyez sur [Echap].

- **F2 Analyser (Scan) :**

Une pression sur [F2] active le Mode d'analyse pour affichage rapide, dans lequel l'OSD analyse tous les ports qui ont été sélectionnés pour un affichage rapide (cf. F4, ci-dessous), et affiche chacun pendant la durée définie à l'aide de la fonction Régler la durée de balayage (cf. F6, ci-dessous). Pour vous arrêter à un emplacement particulier, appuyez sur n'importe quelle touche pour arrêter le balayage.

Remarque : 1. Si le balayage s'arrête au niveau d'un port vide ou au niveau d'un port sur lequel l'ordinateur est branché mais est hors tension, l'écran du moniteur apparaît vide et la souris et le clavier seront sans effet. Pour opérer un rétablissement, tapez la séquence de touches rapides (cf. Mode d'emploi des touches rapides, plus haut), correspondant à toute ID de port sur lequel un PC actif est branché.

2. Tandis que l'OSD analyse les ports sélectionnés, un S apparaît devant l'ID de port au moment où chaque ordinateur fait l'objet d'un accès pour indiquer l'accès à l'ordinateur en Mode d'analyse pour affichage rapide.

- **F3 Liste (List) :**

Appuyez sur [F3] pour afficher un sous-menu qui vous permet de commander les ports indiqués par l'OSD :

Option	Signification
All (Tous)	Répertorie les numéros d'identification de ports et les noms (si des noms ont été spécifiés, cf. F5) de tous les ports de l'installation.
QView (AffichageR)	Répertorie uniquement les ports qui ont été sélectionnés pour un Affichage rapide (cf. F4 plus bas).
Powered On + Qview (Sous tension + AffichageR)	Répertorie uniquement les ports qui ont été sélectionnés pour un Affichage rapide (cf. F4 plus bas) et dont le PC connecté est sous tension.
QView + Name (AffichageR + Nom)	Répertorie uniquement les ports qui ont été sélectionnés pour un Affichage rapide (cf. F4 plus bas) et qui ont reçu un nom.
Name (Nom)	Répertorie uniquement les ports qui ont reçu un nom (cf. F5 plus bas).
Powered On (Sous tension)	Répertorie uniquement les ports dont le PC connecté est sous tension.

Présentation de l'OSD

Pour opérer un choix, amenez la barre de surbrillance à son niveau, puis appuyez sur [Entrée]. L'icône apparaissant devant l'option indique la sélection en cours.

Remarque : 1. Vous pouvez accéder à tout port de n'importe quelle liste en utilisant les touches de navigation pour amener la barre de surbrillance à son niveau, avant d'appuyer sur [Entrée].

2. Si vous sélectionnez un port sans PC connecté ou si le PC connecté est hors tension, l'OSD commute quand même vers ce port et n'affiche pas d'erreur.

- **F4 AR (QV) :**

Augmentez ou réduisez le nombre de ports à analyser en utilisant la fonction AR (Analyse pour affichage rapide). [F4] est une touche de fonction à bascule qui permet de sélectionner ou de désélectionner le port actuellement en surbrillance correspondant à la fonction Analyse pour affichage rapide (cf. F2, plus haut). Pour sélectionner ou désélectionner un port pour AR :

1. Utilisez les touches flèches vers le haut ou le bas pour amener la barre de surbrillance au niveau du port.
2. Appuyez sur [F4].

Une flèche dans la colonne AR indique qu'un port a été sélectionné pour un affichage rapide.

- **F5 Nom (Name) :**

Chaque port peut recevoir un nom. La fonction Nom vous permet de nommer (ou renommer) le port d'UC actuellement affiché en surbrillance. Pour modifier un nom de port :

1. Utilisez les touches de navigation pour amener la barre de surbrillance au niveau du port de votre choix (vous pouvez utiliser la fonction F3 Liste pour augmenter ou réduire la liste de sélection des ports).
2. Appuyez sur [F5].
3. Tapez le nouveau nom de port.

Le nombre maximum de caractères autorisé est 15. Les caractères autorisés incluent :

- Tous les caractères alphabétiques : a à z ; A à Z
- Tous les caractères numériques : 0 - 9
- +, -, /, :, ., et espace

La casse est sans importance ; l'OSD affiche le nom du port en lettres majuscules, quelle que soit la casse utilisée lorsque vous l'avez tapé.

4. Appuyez sur [Entrée] pour que la modification prenne effet ou appuyez sur [Echap] pour annuler.

- **F6 Régler (Set) :**

[F6] vous permet de définir les réglages de l'OSD. Pour modifier un réglage, utilisez les touches flèches vers le haut ou vers le bas pour amener la barre de surbrillance à ce niveau, puis appuyez sur [Entrée]. Sur le sous-menu qui s'affiche ensuite, amenez la barre de surbrillance au niveau de l'option de votre choix, puis appuyez sur [Entrée]. Une icône apparaît devant le choix pour indiquer qu'il s'agit de la sélection en cours.

Présentation de l'OSD

Les réglages sont expliqués dans le tableau ci-dessous :

Parámetro	Función
Channel Display Mode (Mode d'affichage du canal)	Permet de sélectionner la manière dont s'affiche l'ID de port. Trois options vous sont proposées : Numéro plus Nom (PN + NOM), Numéro seul (PN) ou Nom seul (NOM).
Channel Display Duration (Durée d'affichage de canal)	Détermine la durée d'affichage d'une ID de port. Deux options vous sont proposées : 3 secondes et toujours affichée.
Channel Display Position (Position d'affichage du canal)	Vous permet de positionner l'ID de port sur l'écran. Après avoir mis cette option en surbrillance et appuyé sur [Entrée], le menu disparaît et l'ID de port s'affiche. Utilisez les touches flèches, Pg Ht, Pg Bs, Origine et 5 (sur le pavé numérique avec Verr Num désactivé) pour positionner l'ID de port sur l'affichage et appuyez sur [Entrée] pour bloquer la position et retourner au sous-menu Régler.
Scan Duration (Durée d'analyse)	Détermine la durée d'affichage de chaque port lors du défilement des ports sélectionnés en mode Analyse pour affichage rapide. Les options disponibles sont : 3, 5, 10, 15, 20, 30, 40 et 60 secondes.
OSD Activating Hotkey (Touche rapide d'activation de l'OSD)	Permet de sélectionner la combinaison de touches rapides qui activera la fonction d'OSD : [Ctrl] [Ctrl] ou [Arrêt Défil] [Arrêt Défil]. Il s'agit par défaut de la combinaison Ctrl, mais cette combinaison risquant d'être incompatible avec certains programmes s'exécutant sur les ordinateurs, il peut également s'agir de l'option Arrêt Défil.
Set Password (Définir mot de passe)	Vous permet de définir un mot de passe pour contrôler l'accès au verrouillage ou au déverrouillage de la console. (Pour des détails, consultez plus bas la section Sécurités de l'OSD.)
Clear Name List (Effacer liste des noms) *	Efface tous les noms de ports de la Liste des noms. Vous serez invité à confirmer l'exécution de la procédure. Un message s'affiche durant l'effacement des noms. Une fois les noms effacés, un message s'affiche indiquant que la procédure a abouti.
Restore Default Values (Restaurer les valeurs par défaut) *	Efface tous les paramètres de la mémoire et rétablit les réglages usine. Vous serez invité à confirmer l'exécution de la procédure. Un message s'affiche durant l'effacement des réglages. Une fois les réglages effacés, un message s'affiche indiquant que la procédure a abouti..
Lock Console* (Verrouillage de la console) *	Cette [commande] verrouille ou déverrouille la console. Lorsque le verrouillage est actif, seul l'écran couramment utilisé présente un affichage. Toute tentative pour entrer de l'information à partir de la console restera sans effet - de même en qui concerne les tentatives de commutation vers un autre port, soit à partir de la console soit en utilisant les boutons manuels. Il n'est pas possible d'accéder aux ordinateurs sans déverrouiller au préalable la console. Si le verrouillage est protégé par un mot de passe, le verrouillage/déverrouillage de la console ne peut se faire sans fournir le mot de passe ; si le verrouillage/déverrouillage n'est pas protégé par un mot de passe, il suffit d'appuyer sur la touche Enter.

* Si un mot de passe a été fixé, on devra fournir le mot de passe correct pour accéder à ces réglages. Pour plus de détails, on se reportera au chapitre Sécurité de l'OSD.

Réglages usine par défaut :

Les réglages usine par défaut sont les suivants :

Paramètre	Par défaut
Display Duration (Durée d'affichage)	Toujours affiché
Display Mode (Mode d'affichage)	Numéro de port plus Nom de port
Scan Duration (Durée d'analyse)	3 secondes

Sécurités de l'OSD

Pour empêcher l'accès non autorisé aux ordinateurs, l'OSD est doté d'une sécurité par mot de passe. Si vous définissez un mot de passe, l'OSD demande que l'utilisateur spécifie tout d'abord le mot de passe. Pour définir un mot de passe :

1. Affichez cette option en surbrillance, puis appuyez sur [Entrée].

Un écran s'affiche pour vous permettre de taper votre mot de passe. Le mot de passe peut compter jusqu'à 8 caractères et comprendre toute combinaison de chiffres et de lettres (A à Z et 0 à 9).

2. Tapez le nouveau mot de passe, puis appuyez sur [Entrée].

Vous êtes invité à retaper le mot de passe, pour confirmer qu'il est correct.

3. Tapez une nouvelle fois le nouveau mot de passe, puis appuyez sur [Entrée].

Si les deux entrées correspondent, le nouveau mot de passe est accepté et l'écran affiche le message suivant : « MOT DE PASSE OK ».

Si les deux entrées ne correspondent pas, l'écran affiche le message « DISCORDANCE MOT DE PASSE », auquel cas vous devrez recommencer à zéro.

Remarque : Pour modifier ou supprimer un mot de passe, accédez à la fonction Mot de passe comme à l'étape 1 ci-dessus, puis utilisez la touche retour arrière ou Suppr pour effacer les lettres ou numéros individuels.

Annexe

Tableau des branchements Commutateurs KVM - Ordinateurs

Le tableau suivant indique la relation entre le nombre de commutateurs KVM et le nombre de PC qu'ils commandent :

KVM	PCs	KVM	PCs	KVM	PCs	KVM	PCs
1	8	20	134 – 141	38	260 – 267	56	386 – 393
2	8 – 15	21	141 – 148	39	267 – 274	57	393 – 400
3	15 – 22	22	148 – 155	40	274 – 281	58	400 – 407
4	22 – 29	23	155 – 162	41	281 – 288	59	407 – 414
5	29 – 36	24	162 – 169	42	288 – 295	60	414 – 421
6	36 – 43	25	169 – 176	43	295 – 302	61	421 – 428
7	43 – 50	26	176 – 183	44	302 – 309	62	428 – 435
8	50 – 57	27	183 – 190	45	309 – 316	63	435 – 442
9	57 – 64	28	190 – 197	46	316 – 323	64	442 – 449
10	64 – 71	29	197 – 204	47	323 – 330	65	449 – 456
11	71 – 78	30	204 – 211	48	330 – 337	66	456 – 463
12	78 – 85	31	211 – 218	49	337 – 344	67	463 – 470
13	85 – 92	32	218 – 225	50	344 – 351	68	470 – 477
14	92 – 99	33	225 – 232	51	351 – 358	69	477 – 484
15	99 – 106	34	232 – 239	52	358 – 365	70	484 – 491
16	106 – 113	35	239 – 246	53	365 – 372	71	491 – 498
17	113 – 120	36	246 – 253	54	372 – 379	72	498 – 505
18	120 – 127	37	253 – 260	55	379 – 386	73	505 – 512
19	127 – 134						

Annexe

Fixation et empilage

Pour plus de commodité dans les grandes installations, le commutateur est fourni avec la visserie nécessaire pour une fixation sur étagère système de 48 cm (1 U) ou un empilage.

Pour une fixation sur étagère :

1. Vissez les supports de fixation sur les côtés de l'appareil.
2. Glissez l'appareil sur l'étagère et fixez-le dessus..

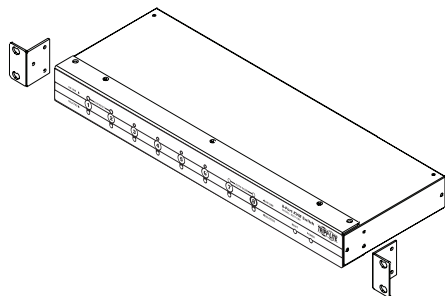

Pour un empilage :

1. Vissez les supports d'empilage aux coins de l'appareil. Notez que chaque support compte une moitié supérieure et une moitié inférieure. La moitié inférieure a une surface concave et deux trous de vissage ; la moitié supérieure possède une surface convexe et un trou de vissage.
2. Alignez les quatre supports inférieurs du commutateur supérieur sur les quatre supports supérieurs du commutateur inférieur.
3. Calez le commutateur en position.

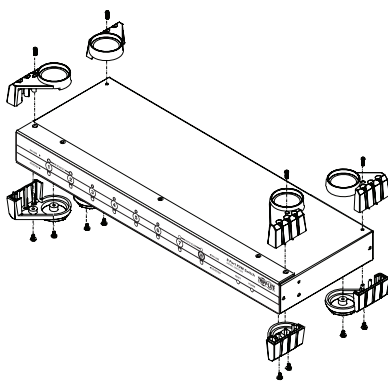

Dépannage

Symptôme	Cause possible	Mesure corrective
Comportement irrégulier	Le commutateur n'est pas alimenté en mode d'alimentation autonome.	Utilisez l'adaptateur d'alimentation fourni avec les commutateurs pour fournir une alimentation externe.
Une pression sur les touches rapides est sans effet.	La connexion du port sélectionné au PC cible a été coupée ou le PC est hors tension.	Vérifiez le voyant En ligne correspondant au port sélectionné. S'il n'est pas allumé : 1. Appuyez sur l'un des sélecteurs pour vous connecter à un PC qui est sous tension. 2. Vérifiez les câbles pour vous assurer qu'ils sont tous correctement branchés. 3. Si le PC désiré est hors tension, mettez-le sous tension.
	Mauvaise réinitialisation du clavier	1. Réinitialisez le clavier (et la souris) en appuyant simultanément sur les sélecteurs 1 et 2 du KVM de premier niveau pendant 3 secondes. Procédez ainsi autant de fois que nécessaire. 2. Débranchez le connecteur du clavier du port clavier de la console, puis rebranchez-le.
	Mauvaise réinitialisation du commutateur KVM	Mettez hors tension tous les commutateurs KVM et attendez 5 secondes avant de les rallumer. <i>Remarque : Si le KVM fonctionne en mode Alimentation autonome (sans l'adaptateur d'alimentation en option), vous devez débrancher le cordon d'alimentation de tout PC branché dessus doté de la fonction Mise sous tension clavier, faute de quoi le commutateur continuera à s'approvisionner auprès du PC.</i>
	ID de port mal saisie	Après avoir invoqué la fonction de touches rapides avec la combinaison [Ctrl]+[Alt]+[Maj], veillez à taper correctement l'ID de port, puis appuyez sur [Entrée] dans la seconde qui suit pour chaque touche.
La souris ne répond pas	Mauvaise réinitialisation de la souris	1. Réinitialisez le clavier et la souris en appuyant simultanément sur les sélecteurs 1 et 2 du KVM de premier niveau pendant 3 secondes. 2. Débranchez le connecteur de souris du port clavier de la console, puis rebranchez-le.

Caractéristiques techniques

Consommation d'énergie		9 V c.c. ; 1,08 W (max)
Branchement des PC	Direct	8
	Max. (par connexion en guirlande)	512
Sélection d'un port		Sélecteurs du panneau avant Touches rapides Ecran d'affichage (OSD)
Voyants	Alimentation	1 (Orange)
	En ligne	8 (Orange)
	Sélectionné	8 (Vert)
Connecteurs	Console	1 x mini-DIN 6 femelle (souris PS/2) 1 x mini-DIN 6 femelle (clavier PS/2) 1 HDDB15 femelle (VGA/SVGA standard)
	Ports d'UC	8 x mini-DIN 6 femelle (souris PS/2) 8 x mini-DIN 6 femelle (clavier PS/2) 8 HDDB15 mâle (VGA/SVGA standard)
Intervalle d'analyse (sélection d'OSD)		3, 5, 10, 15, 20, 30, 40 ou 60 secondes
Température de fonctionnement		5 à 40 °C
Température de stockage		-20 à 60 °C
Humidité relative		0 à 80 %, sans condensation
Boîtier		Métallique
Poids		2,8 k
Dimensions		48 cm x 15 cm x 4,5 cm (1 commutateur)

Avis de la FCC relatif aux interférences radio-TV

Remarque : Suite à des tests, ce matériel s'est avéré conforme aux limites concernant les appareils numériques de classe A, dans le cadre de la partie 15 des règles de la FCC. Ces limites visent à fournir une protection raisonnable contre les interférences nuisibles lorsque le matériel fonctionne dans un environnement commercial. Ce matériel produit, utilise et peut rayonner une énergie haute fréquence et, s'il n'est pas installé et utilisé conformément au manuel d'instructions, il risque de causer des interférences au niveau des communications radio. L'utilisation de ce matériel dans une zone résidentielle causera probablement des interférences nuisibles, que l'utilisateur devra corriger à ses propres frais. L'utilisateur doit utiliser des câbles et des connecteurs blindés avec ce produit. Toute modification apportée à ce produit non expressément approuvée par la partie responsable de la conformité risque d'annuler le droit accordé à l'utilisateur de faire fonctionner le matériel.

GARANTIE LIMITÉE 1 AN

TRIPP LITE garantit que ses produits seront dépourvus de défauts de matériel et de fabrication pendant une période d'un (1) an à partir de la date d'achat initial. L'obligation de TRIPP LITE en vertu de cette garantie se limite à la réparation ou au remplacement (selon son choix) de ces produits défectueux. Pour obtenir réparation dans le cadre de cette garantie, procurez-vous un numéro d'autorisation de retour de matériel (RMA) auprès de TRIPP LITE ou d'un centre de réparation agréé par TRIPP LITE. Les produits doivent être renvoyés à TRIPP LITE ou à un centre de réparation agréé par TRIPP LITE en port prépayé et être accompagnés d'un descriptif succinct du problème et d'un justificatif de la date et du lieu d'achat. Cette garantie ne s'applique pas au matériel qui a été endommagé suite à un accident, un acte de négligence ou une application impropre, ou qui a été altéré ou modifié d'une quelconque manière.

SAUF INDICATION CONTRAIRE EN CECI, TRIPP LITE N'EMET AUCUNE GARANTIE, EXPRESSE OU TACITE, Y COMPRIS GARANTIES DE QUALITE COMMERCIALE ET D'ADAPTATION A UN USAGE PARTICULIER. Certains États n'autorisant pas la limitation ni l'exclusion de garanties tacites, la ou les limitations ou exclusions susmentionnées peuvent ne pas s'appliquer à l'acheteur.

SAUF INDICATION CONTRAIRE CI-DESSUS, TRIPP LITE NE POURRA EN AUCUN CAS ETRE TENUE RESPONSABLE DE DOMMAGES DIRECTS, INDIRECTS, SPÉCIAUX, FORTUITS OU CONSÉCUTIFS RÉSULTANT DE L'UTILISATION DE CE PRODUIT, MÊME SI ELLE A ÉTÉ AVISÉE DE L'ÉVENTUALITÉ DE TELS DOMMAGES. Plus précisément, TRIPP LITE ne pourra être tenue responsable de frais, tels que perte de bénéfices ou de recettes, perte de matériel, impossibilité d'utilisation du matériel, perte de logiciel, perte de données, frais de produits de remplacement, réclamations d'un tiers ou autres.

TRIPP LITE a adopté une politique d'amélioration continue. Les caractéristiques techniques sont sujettes à modification sans préavis.
Ce produit a été conçu et fabriqué aux États-Unis.

Benutzerhandbuch

8 Port KVM-Schalter mit OSD (On-Screen-Display)

Modellnr.: B007-008

English	1
Español	17
Français	33
Deutsch	49



Tripp Lite, weltweite Hauptniederlassung
1111 W. 35th Street, Chicago, IL 60609 USA
(001) 773 869-1234 • www.tripplite.com

HINWEIS: Beachten Sie die folgenden Installations- und Betriebsanleitungen, um eine ordnungsgemäße Funktionsweise zu gewährleisten und um Schäden an diesem Gerät bzw. an den angeschlossenen Geräten zu verhindern.

Copyright © 2006 Tripp Lite. Alle Rechte vorbehalten. Alle Warenzeichen sind Eigentum ihrer jeweiligen Besitzer.
Änderungen an technischen Daten vorbehalten.

Inhaltsverzeichnis:

Einführung	51
Funktionen	51
Hardwarevoraussetzungen	51
Konsole	51
PC.....	51
Kabel	51
Funktionen und Anschlüsse	52
Vorderansicht	52
Rückansicht	52
Installation	53
Einzelstation-Installation	53
Zweistufige Installation	53
Dreistufige Installation	54
Betrieb	55
Hotplugging (Komponenten in Betrieb austauschen)	55
Aus- und wieder einschalten	55
Anschlussauswahl	55
Nummerierung der Anschluss-ID	56
Hot-Key Betrieb	56
Hot-Key Navigation.....	56
OSD-Betrieb	56
Hot-Key Betrieb unter OSD	56
OSD-Übersicht	57
OSD-Navigation	57
Überschriften der OSD-Hauptmenüs.....	58
Die Funktionstasten	58
Werkseitige Einstellungen	60
OSD-Sicherheitsfunktionen	61
Anhang	61
Tabelle der KVM-Schalter-Computerverbindungen	61
Einbau- und Stapelanweisungen	62
Fehlersuche	63
Technische Daten.....	64
Hinweis zur Funk-/Fernsehstörung gemäß FCC	64
Einjährige eingeschränkte Garantie	64

Einführung

Dieser KVM-Schalter ermöglicht den Zugriff auf mehrere PCs von einer einzelnen Konsole (Tastatur, Maus und Bildschirm). Sie können bis zu acht PCs steuern oder seriell verketteten, um bis zu 512 PCs von einer einzigen Konsole (Tastatur, Bildschirm, Maus) zu steuern.

Dieser 8-Port-KVM-Schalter bietet drei Methoden zum Zugreifen auf einen beliebigen PC im System.

1. Verwenden der Anschlussauswahlschalter an der Frontabdeckung der Einheit
2. Eingeben von Hot-Key-Kombinationen über die Tastatur
3. Verwenden der über Menüs ausgeführten OSD- (On-Screen-Display) Funktion.

Mit der leistungsstarken *Quick View Scan Mode*-Funktion können Sie die Aktivitäten aller sich in Betrieb befindlichen PCs im System automatisch prüfen und überwachen.

Funktionen:

- Kaskadieren Sie KVMs, um bis zu 512 PCs von einer einzigen Konsole zu steuern
 - Es wird keine Software benötigt – Die PC-Auswahl erfolgt mittels Schalter an der Frontabdeckung, Hot-Keys oder OSD (On Screen Display)
 - Quick View Scan-Modus zur Überwachung ausgewählter PCs
 - PS/2- und serielle Mausemulation für Systemstart bereitgestellt
 - PS/2-Maus der Konsole steuert alle angeschlossenen PCs, auch solche mit einer seriellen Maus
 - Microsoft Intellimouse Pro, Logitech FirstMouse, FirstMouse+, Support*
 - Monitorunterstützung für SVGA, VGA und Multisync
 - LED-Anzeige zur leichten Statusüberwachung
 - Möglichkeit zum Einbau in Rackgehäuse (48 cm)
 - Aktivsteckbar – PCs können zu Wartungszwecken hinzugefügt oder entfernt werden, ohne den Schalter herunterfahren zu müssen
 - Erstklassige Videoqualität: 1920x1440; DDC2B.
- * 1. PS/2-kompatible Mausunterstützung für Maus mit drei Tasten (Radtaste).
2. Das Verfahren Change Device (Gerät ändern) im Logitech Mouse Ware-Programm funktioniert nicht unter Microsoft NT.

Hardwarevoraussetzungen:

Konsole	PC	Kabel
<ul style="list-style-type: none"> • A VGA, SVGA oder Multisync-Monitor, der die höchste Auflösung unterstützt, die Sie auf den PCs verwenden werden. • PS/2-Maus • PS/2-Tastatur 	<p>Jeder PC muss über folgendes verfügen:</p> <ul style="list-style-type: none"> • VGA-, SVGA- oder Multisync-Karte. • Entweder ein 6-poliger Mini-DIN-Anschluss (PS/2) oder ein DB-9- Mausanschluss (standardmäßiger serieller Mausanschluss). • Entweder ein 6-poliger Mini-DIN-Tastaturanschluss (PS/2) mit +5V Gleichstrom auf dem 4. Pol und Erde auf dem 3. Pol oder ein 5-poliger DIN-Tastaturanschluss (AT) mit +5V Gleichstrom auf dem 5. Pol und Erde auf dem 4. Pol. 	<p>Die folgenden Kabel werden zum Anschließen des KVM-Schalters an die Zentraleinheiten oder an die Kaskaden-KVM-Schalter verwendet:</p> <p>P753-006 PS/2 Kabelkit – 1,8 m</p> <p>P753-010 PS/2 Kabelkit – 3 m</p> <p>P753-015 PS/2 Kabelkit – 4,5 m</p>

Hinweis: Die Verkabelung und Polzuweisungen lassen die Verwendung eines seriellen zu PS/2-Adapters an der KVM-Seite des Kabels nicht zu. Standardmäßige serielle Verlängerungskabel mit Adaptern an beiden Seiten können nicht verwendet werden.

Funktionen und Anschlüsse

Vorderansicht:

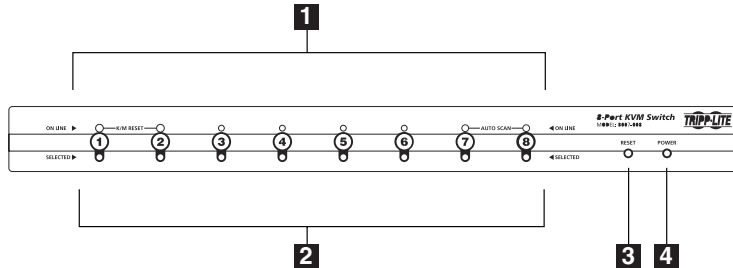

1 Status-LEDs:

- Online: Leuchtet ORANGE, wenn der angeschlossene PC EINGESCHALTET ist. Eine blinkende LED zeigt an, dass dieser Anschluss als Kaskadenanschluss verwendet wird und ein anderer KVM-Schalter daran angeschlossen ist.
- Ausgewählt: Leuchtet GRÜN, um anzuzeigen, welcher Anschluss derzeit ausgewählt ist. Die LED blinkt, wenn der Anschluss im Auto Scan-Modus verwendet wird.

2 Anschlussauswahlschalter

Drücken Sie auf einen Schalter, um auf den am entsprechenden Anschluss angeschlossenen PC zuzugreifen.

- Wenn Sie Anschluss 1 und Anschluss 2 drei Sekunden lang gleichzeitig drücken, werden Tastatur und Maus zurückgesetzt.
- Wenn Sie Anschluss 7 und Anschluss 8 gleichzeitig drücken, wird der Modus Auto Scan gestartet.

3 Rücksetzschalter

Der eingelassene Rücksetzschalter kann mit einem dünnen Gegenstand, z. B. einer Büroklammer oder einem Kugelschreiber, eingedrückt werden. Durch Drücken und Loslassen dieses Schalters wird ein Warmstart durchgeführt. Durch Drücken und Halten dieses Schalters für länger als drei Sekunden wird ein Kaltstart initiiert.

4 Netz-LED

Leuchtet auf, um anzuzeigen, dass die Einheit mit Strom versorgt wird.

Rückansicht:

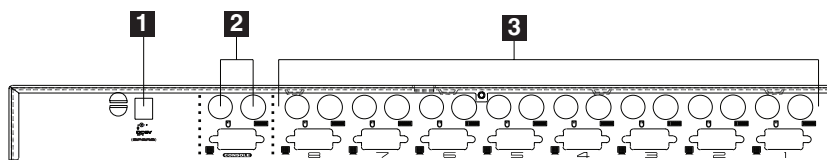

1 Netzbuchse

Hier wird der optionale Netzadapter eingesteckt. Der Schalter benötigt keinen externen Netzstrom. Er bezieht den benötigten Strom von den angeschlossenen Zentraleinheiten über den Tastatur-/Maus-Anschluss. Externer Strom wird benötigt, wenn Einheiten reihengeschaltet werden oder wenn die Zentraleinheiten nicht genügend Strom bereitstellen (intermittierender Betrieb).

2 Konsolenanschlussbereich

- Wenn der Schalter der einzige KVM-Schalter oder die erste Station ist, müssen der Monitor, die Tastatur und die Maus hier eingesteckt werden.
- Wenn der Schalter eine Station auf zweiter oder dritter Ebene (Kaskadeneinheit) ist, müssen die Kabel zum ersten KVM-Schalter hier eingesteckt werden.

3 Zentraleinheitanschlussbereich

Hier werden den Kabel der PCs eingesteckt.

Installation:

Stellen Sie sicher, dass alle Geräte (KVM-Schalter und PCs), die angeschlossen werden, ausgeschaltet sind.

Einzelstation-Installation

Die einfachste Installation ist eine einstufige Installation, bei der keine weiteren KVMs mit der ersten Einheit prioritatisch verkettet werden. So führen Sie eine einstufige Installation durch:

1. Stecken Sie den Monitor, die Tastatur und die Maus in die Konsolenanschlüsse ein.
2. Verwenden Sie die Verbindungskabelkits (siehe Abschnitt Hardwarevoraussetzungen), um die Monitor-, Tastatur- und Mausanschlüsse der einzelnen PCs an einen KVM-Anschluss anzuschließen.
3. Wenn der Schalter mit externem Strom versorgt werden soll, schließen Sie den mitgelieferten Adapter an die Netzbuchse auf dem KVM-Schalter an, und stecken Sie den Adapter dann in eine Steckdose ein. Der Schalter benötigt bei der einstufigen Installation keinen externen Netzstrom (er bezieht den Strom mittels Tastatur- und Mauskabel von den Computern. Wenn ein Computer nur 3,3 V anstelle von 5 V für Tastatur und Maus zur Verfügung stellt (z. B. bei Verwendung von Notebooks), müssen Sie den externen Netzadapter verwenden.

Hinweis: Wenn Sie sich für externen Netzstrom entscheiden, muss die Einheit eingesteckt sein und mit Strom versorgt werden, bevor Sie mit Schritt 4 fortfahren können.

4. Schalten Sie die PCs ein.

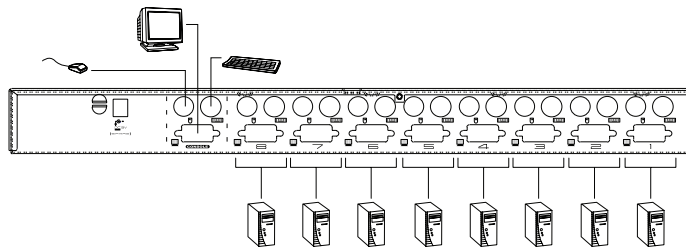

Zweistufige Installation

Wenn Sie weitere Zentraleinheiten steuern möchten, können Sie weitere B007-008 KVM-Schalter an die Zentraleinheitanschlüsse des ersten KVM-Schalters anschließen. Diese Kaskaden-KVMs werden als Einheiten zweiter Ebene bezeichnet. Sie können bis zu 64 PCs in einer kompletten zweistufigen Installation steuern. Der Tabelle im Anhang können Sie entnehmen, wieviele KVM-Schalter benötigt werden, um eine bestimmte Anzahl PCs zu steuern.

So führen Sie eine zweistufige Installation durch:

1. Alle KVM-Schalter und PCs müssen ausgeschaltet sein, einschließlich der bereits zuvor angeschlossenen Geräte.
2. Verwenden Sie ein Kabelkit (siehe Abschnitt Hardwarevoraussetzungen), um die Konsolenanschlussverbindungen der KVM-Einheit auf zweiter Ebene an einen freien Zentraleinheitanschluss auf der ersten Einheit anzuschließen.
3. Verwenden Sie die Kabelkits (siehe Abschnitt Hardwarevoraussetzungen), um die Monitor-, Tastatur- und Mausanschlüsse des PCs an einen freien Zentraleinheitanschluss auf der Einheit zweiter Ebene anzuschließen.
4. Stecken Sie den Netzadapter in die Netzbuchse auf dem KVM zweiter Ebene, und stecken Sie den Adapter dann in eine Steckdose ein.
5. Wiederholen Sie die Schritte 2 bis 4 für alle weiteren anzuschließenden Einheiten zweiter Ebene.
6. Stecken Sie den Netzadapter für den ersten KVM-Schalter ein, und stecken Sie den Adapter dann in eine Steckdose ein.
7. Schließen Sie alle weiteren Zentraleinheiten an die verbleibenden Anschlüsse auf der ersten Einheit an.
8. Schalten Sie alle angeschlossenen PCs ein.

Hinweis: Bei der Einschaltreihenfolge muss darauf geachtet werden, dass alle sekundären Einheiten) zuerst eingeschaltet (Netzstromadapter angeschlossen) werden müssen. Nachdem alle Einheiten zweiter Ebene eingeschaltet wurden, muss die Einheit erster Ebene eingeschaltet (Adapter angeschlossen) werden. Nachdem alle Einheiten zweiter Ebene eingeschaltet wurden, können die Computer eingeschaltet werden.

Installation:

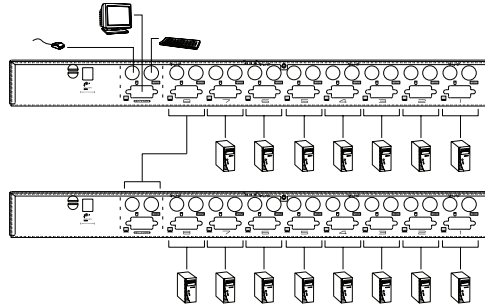

Dreistufige Installation

Die Verfahren zum Anschließen von Einheiten dritter Ebene ist im Prinzip das gleiche wie das Verfahren für die zweistufige Installation. Sie können bis zu 512 PCs in einer kompletten dreistufigen Installation steuern. Der Tabelle im Anhang können Sie entnehmen, wieviele KVM-Schalter benötigt werden, um eine bestimmte Anzahl PCs zu steuern.

Hinweis: Die KVM-Schaltereinheiten können nur bis zur dritten Ebene hintereinandergeschaltet werden.

So führen Sie eine dreistufige Installation durch:

1. Alle KVM-Schalter und PCs müssen ausgeschaltet sein, einschließlich der bereits zuvor angeschlossenen Geräte.
2. Verwenden Sie ein Kabelkit (siehe Abschnitt Hardwarevoraussetzungen), um die Konsolenanschlussverbindungen der KVM-Einheit auf dritter Ebene an einen freien Zentraleinheitanschluss auf der zweiten Einheit anzuschließen.
3. Verwenden Sie die Kabelkits (siehe Abschnitt Hardwarevoraussetzungen), um die Monitor-, Tastatur- und Mausanschlüsse des PCs an einen freien Zentraleinheitanschluss auf der Einheit dritter Ebene anzuschließen (siehe Abbildung unten).
4. Stecken Sie den Netzadapter in die Netzbuchse des KVM-Schalters dritter Ebene.
5. Wiederholen Sie die Schritte 2 bis 4 für alle weiteren anzuschließenden Einheiten dritter Ebene.
6. Stecken Sie die Netzadapter für alle KVM-Schalter zweiter Ebene ein.
7. Stecken Sie die Netzadapter für alle KVM-Schalter erster Ebene ein. 8. Schalten Sie alle angeschlossenen PCs ein.

Hinweis: Ein KVM-Schalter ist eingeschaltet, wenn er über den Netzadapter an die Stromquelle angeschlossen ist. Bei der Einschaltreihenfolge muss darauf geachtet werden, dass alle Einheiten dritter Ebene zuerst, dann alle Einheiten zweiter Ebene und zuletzt alle Einheiten erster Ebene eingeschaltet werden. Die Computer können eingeschaltet werden, nachdem alle KVM-Schalter eingeschaltet wurden.

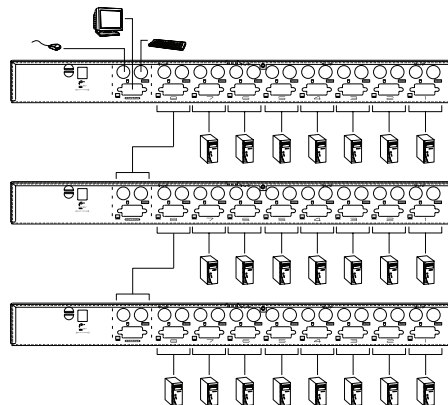

Betrieb

Hotplugging (Komponenten in Betrieb austauschen)

Die Komponenten können entfernt und wieder zur Installation hinzugefügt werden, indem die Kabel aus den Anschlüssen der Einheit herausgezogen werden, ohne dass der Schalter ausgeschaltet werden muss. So tauschen Sie Komponenten in Betrieb aus:

- **Austauschen von Zentraleinheitanschlüssen in Betrieb:**
So tauschen Sie die Kabel der Zentraleinheitanschlüsse in Betrieb aus.
 1. Das Kabel muss wieder in denselben Anschluss eingesteckt werden, aus dem es herausgezogen wurde.
 2. Das Mauskabel muss vor dem Tastaturkabel eingesteckt werden.
 3. Nachdem das Kabel wieder eingesteckt wurde, muss der KVM auf der Einheit erster Ebene zurückgesetzt werden, indem die Taste Reset (Zurücksetzen) gedrückt wird.
- **Austauschen von Konsolenanschlüssen in Betrieb:**
So tauschen Sie die Maus vom Konsolenmausanschluss des KVM-Schalters in Betrieb aus:
 1. Die Maus kann entfernt und ausgetauscht werden (z. B. um die Maus zurückzusetzen), sofern es sich um dieselbe Maus handelt.
 2. Wenn Sie eine andere Maus anschließen, müssen alle Stations und Computer 10 Sekunden lang ausgeschaltet und dann wieder eingeschaltet werden.
- **Zurücksetzen von Tastatur und Maus:**
Wenn auf die Maus- und/oder Tastatureingabe nach dem Hotplugging (oder zu einem anderen Zeitpunkt) keine Reaktion erfolgt, drücken und halten Sie drei Sekunden lang die Tasten Port Select (Anschlussauswahl) 1 und 2 auf der Einheit erster Ebene, um Tastatur und Maus zurückzusetzen.

Aus- und wiedereinschalten

Falls einer der KVM-Schalter ausgeschaltet werden muss, führen Sie folgendes Verfahren durch, bevor Sie ihn wieder einschalten:

1. Schalten Sie alle daran angeschlossenen Computer sowie alle Stations und Computer, die im Daisy-Chain-Verfahren daran angeschlossen sind (alle davon abgeleiteten Unterstations und Computer), aus.
Hinweis: 1. Ziehen Sie die Netzkabel aller (an diesen KVM-Schalter angeschlossenen) PCs heraus, die über die Funktion Keyboard Power On (Tastatur 'Ein') verfügen.
2. Wenn die Einheit mit externem Netzstrom betrieben wird, ziehen Sie das Netzadapterkabel heraus.
2. Warten Sie 10 Sekunden, starten Sie dann den KVM-Schalter erneut, wobei Sie mit der letzten Station der Kette beginnen und nacheinander alle Stationen einschalten, bis Sie an der Station angelangt sind, die ursprünglich ausgeschaltet wurde.
3. Nachdem die KVM-Schalter eingeschaltet sind, schalten Sie die PCs EIN, wobei Sie mit den PCs an der letzten Station der Kette beginnen und nacheinander alle PCs einschalten, bis Sie an der Station angelangt sind, die ursprünglich ausgeschaltet wurde.

Hinweis: Die Stations und Computer oberhalb der ausgeschalteten Station brauchen nicht aus- und wieder eingeschaltet zu werden.

Anschlussauswahl

Das Steuern aller am Schalter angeschlossenen PCs ist sehr leicht. Hierzu können Sie die folgenden drei Methoden verwenden:

- **Manuell**
Drücken Sie einfach auf den entsprechenden Anschlussauswahlschalter an der Frontabdeckung der Einheit. Die LED Selected (ausgewählt) leuchtet, um anzuzeigen, dass der Anschluss ausgewählt ist. Die OSD (siehe OSD-Abschnitt) zeigt automatisch den ausgewählten PC an.
Hinweis: Bei einer Prioritätsverkettung müssen Sie den Anschlussauswahlschalter auf dem KVM-Schalter drücken, der direkt mit dem PC verbunden ist, auf den Sie zugreifen möchten.
- **Hot Key**
Drücken Sie nacheinander die linken [Strg]+[Alt]+[Umschalt] oder rechten Tasten [Strg]+[Alt]+[Umschalt]; geben Sie die Anschluss-ID-Nummer ein (Einzelheiten hierzu finden Sie im Abschnitt zur Anschluss-ID-Nummerierung); drücken Sie dann [Eingabe].
- **OSD**
Drücken Sie zweimal entweder Links [Strg] oder Rechts [Strg], um auf das OSD-Hauptmenü zuzugreifen. Entweder:
 - Rufen Sie die Hotkey Funktion auf, indem Sie die linken [Strg]+[Alt]+[Umschalt] oder rechten Taste [Strg]+[Alt]+[Umschalt] nacheinander drücken. Wählen Sie die Port ID (Näheres ist dem Abschnitt Port ID Nummerierungen zu entnehmen). Drücken Sie dann auf [Eingabe] oder wählen Sie die Methode 3
 - Markieren Sie mit Hilfe der Pfeiltasten den gewünschten Anschluss, und drücken Sie [Eingabe].*Hinweis: Um zum OSD-Hauptmenü Zugang zu bekommen, können Sie als heiße Taste auch die Scroll-Lock-Taste benutzen (s. im Abschnitt über "F6"). Drücken Sie in diesem Fall zweimal auf [Scroll Lock] anstatt zweimal auf [Ctrl].*

Nummerierung der Anschluss-ID

Jedem Zentraleinheitsanschluss der Installation ist eine eindeutige Anschluss-ID zugewiesen. Sie können direkt auf jeden Computer auf jeder Ebene der Installation zugreifen, indem Sie die Anschluss-ID mit der Hot-Key-Anschlussauswahlmethode eingeben oder das OSD-Hauptmenü verwenden.

Die Anschluss-ID ist eine ein-, zwei- oder dreistellige Zahl. Sie wird durch den Pfad von der ersten Ebene über alle weiteren Ebenen festgelegt, um diese Zentraleinheit zu erreichen. Die erste Ziffer stellt die Zentraleinheitsanschlussnummer der Einheit erster Ebene dar, die zweite Ziffer stellt die Zentraleinheitsanschlussnummer der zweiten Ebene dar, und die dritte Ziffer stellt die Zentraleinheitsanschlussnummer der dritten Ebene dar.

1. Eine an eine Einheit erster Ebene angeschlossene Zentraleinheit:
Die Anschluss-ID besteht aus einer Ziffer, die sich auf den Anschluss bezieht, an dem die Zentraleinheit angeschlossen ist.
2. Eine an eine Einheit zweiter Ebene angeschlossene Zentraleinheit:
Die Anschluss-ID besteht aus zwei Ziffern. Die erste Ziffer bezieht sich auf den Anschluss, an dem die Einheit zweiter Ebene angeschlossen ist. Die zweite Ziffer bezieht sich auf die Anschluss-ID auf der Einheit zweiter Ebene, an dem die Zentraleinheit angeschlossen ist. Beispiel: Eine Anschluss-ID von 23 bezieht sich auf eine Zentraleinheit, die an Anschluss 3 einer Einheit zweiter Ebene angeschlossen ist, die wiederum hinter Anschluss 2 der Einheit erster Ebene geschaltet ist.
3. Eine an eine Einheit dritter Ebene angeschlossene Zentraleinheit:
Ein an eine Einheit dritter Ebene angeschlossener Computer verfügt über eine dreistellige Anschluss-ID. Die erste Ziffer stellt den Anschluss auf der ersten Ebene dar, die zweite Ziffer stellt den Anschluss auf der zweiten Ebene dar, und die dritte Ziffer stellt den Anschluss auf der dritten Ebene dar. Beispiel: Eine Anschluss-ID von 241 bezieht sich auf eine Zentraleinheit, die an Anschluss 1 einer Einheit dritter Ebene angeschlossen ist, die wiederum hinter Anschluss 4 der Einheit zweiter Ebene geschaltet ist, welche hinter Anschluss 2 der Einheit erster Ebene geschaltet ist.

Hot-Key-Betrieb

Hot-Key-Navigation

Mit der Hot-Key-Navigation können Sie auf angeschlossene PCs direkt über die Tastatur zugreifen.

Um einen Port mit der Hot Key-Methode auszuwählen, drücken Sie nacheinander die linken [Strg]+[Alt]+[Umschalt] oder rechten [Strg]+[Alt]+[Umschalt] Tasten und geben die eindeutige Port-ID-Nummer der USV ein (siehe vorstehender Abschnitt).

Die Hot-Key-Navigation kann im OSD-Modus verwendet werden (siehe nächster Abschnitt). Mode d'emploi avec l'OSD

OSD-Betrieb

Hot-Key-Betrieb unter OSD

Die Hot-Key-Navigation kann im OSD-Modus verwendet werden. So wählen Sie mit der Hot-Key-Methode von der OSD einen Anschluss:

1. Drücken Sie zweimal entweder Links [Strg] oder Rechts [Strg], um auf das OSD-Hauptmenü zuzugreifen.
Hinweis: 1. Wenn Sie im Hauptmenü sind, können Sie in der OSD eine Anschluss-ID für den Computer eingeben, auf den Sie zugreifen möchten, ohne zuerst die Tastenkombination [Strg]+[Strg] drücken zu müssen. 2. Wahlweise können Sie den Hot-Key für die Rollen-Taste ändern (siehe F6, unten). In diesem Fall würden Sie [Rollen] [Rollen] drücken.
2. Geben Sie im OSD-Hauptmenü die Anschluss-ID für den Computer ein, auf den Sie zugreifen möchten (Einzelheiten hierzu finden Sie im Abschnitt Anschluss-ID-Nummerierung oben), und drücken Sie dann [Eingabe].
Die Konsole steuert jetzt den ausgewählten PC, und die OSD wird automatisch geschlossen.

Beim Eingeben der Anschluss-ID ist folgendes zu beachten:

- Sie müssen die Port ID eingeben und bei jedem Tastendruck innerhalb von einer Sekunde die Eingabetaste drücken, nachdem Sie nacheinander die linken [Ctrl]+[Alt]+[Shift] oder rechten Tasten [Ctrl]+[Alt]+[Shift] gedrückt haben.
- Die Nummern müssen mit regulären Tastatur eingegeben werden, nicht mit den Tasten des Ziffernblocks.
- Die einzelnen Tasten müssen nacheinander gedrückt und losgelassen werden.
- Beim Eingeben einer falschen Anschluss-ID wird eine Fehlermeldung angezeigt, und Sie kehren zum OSD-Hauptmenü zurück.

OSD-Übersicht

OSD (On Screen Display) verfügt über eine menügesteuerte Oberfläche, die das PC-Umschaltverfahren durchführt. Das Umschalten mit der Hot-Key-Methode ist auch weiterhin möglich, die OSD-Methode ist jedoch wesentlich bequemer, besonders bei großen, prioritätsch verketteten Installationen.

Alle Vorgänge werden vom OSD-Hauptmenü aus gestartet. Zum Öffnen des Hauptmenüs drücken Sie zweimal auf eine der Strg-Tasten:

Hinweis: Sie können den Hot-Key für die Rollen-Taste ändern (siehe F6, unten). In diesem Fall würden Sie [Rollen] [Rollen] drücken.

LIST: All						Z
PN	QV	PC		NAME		Z
2-5		*		ABC		▲
2-6				XYZ		▲
2-7						
2-8						
3						
4						
5-1						▼
5-2						▼

F1	2	3	4	F5	6
GOTO	CAN	IST	V	EDIT	ET

- OSD startet immer in der Ansicht Liste, wobei der Markierungsbalken in der Position steht, in der er beim letzten Schließen von OSD stand.
- Vom Hauptmenü aus können Sie direkt zu einem beliebigen Anschluss gehen, indem Sie [Strg]+[Alt]+[Umschalt] und dann die Anschluss-ID-Nummer eingeben und [Eingabe] drücken.
Hinweis: Bei dieser Methode ändert sich der Zugriff auf den von Ihnen festgelegten Anschluss, jedoch der Markierungsbalken auf dem OSD-Bildschirm bewegt sich nicht.

OSD-Navigation

- [Esc] löscht die aktuelle Auswahl oder schließt das aktuelle Menü und kehrt zum Menü in der darüber liegenden Ebene zurück. Wenn Sie sich auf der höchsten Menüebene befinden, wird die OSD deaktiviert.
- Mit den Navigationstasten können Sie sich jeweils eine Zeile in der Liste nach oben oder unten bewegen.
- Mit den Taste [Bild auf] und [Bild ab] können Sie sich jeweils einen Bildschirm in der Liste nach oben oder unten bewegen.
- Klicken Sie auf ▲ ▼, um jeweils eine Zeile in der Liste nach oben oder unten zu gehen.
- Klicken Sie auf ▲ ▼, um jeweils einen Bildschirm in der Liste nach oben oder unten zu gehen.
- Zum Aktivieren eines Anschlusses markieren Sie ihn mit dem Markierungsbalken und drücken dann [Eingabe].
- Anschließend kehren Sie automatisch zum Menü auf der darüber liegenden Ebene darüber zurück.

OSD-Übersicht

Überschriften der OSD-Hauptmenüs:

PN (Anschluss-ID)	Listet die Anschluss-ID-Nummern (Stationsnummer – Anschlussnummer) für alle Zentraleinheitanschlüsse der Installation auf. Zum Zugreifen auf einen bestimmten PC verwenden Sie die Navigationstasten, um die gewünschte Stelle mit dem Markierungsbalken zu markieren, und drücken Sie [Eingabe].
QV	Anschlüsse, die für den Quick View Scan-Modus ausgewählt wurden (siehe F2 und F4 unten) sind in dieser Spalte mit einem Pfeil gekennzeichnet.
PC	Listet alle PCs auf, die eingeschaltet und online sind.
NAME	Wenn der Anschluss über einen Namen verfügt (siehe F5 unten), wird der Name in dieser Spalte angezeigt.

Die Funktionstasten:

Mit den Funktionstasten werden Untermenüs aufgerufen, die zum Konfigurieren und Steuern der OSD verwendet werden.

- **F1 Gehe zu (GoTo):**

So können Sie durch Drücken von [F1] direkt zu einem Anschluss wechseln:

- Bewegen Sie den Markierungsbalken zum gewünschten Anschluss, und drücken Sie [Eingabe].
- Geben Sie die Anschluss-ID oder den Namen ein, und drücken Sie dann [Eingabe].

Hinweis: Gehe zu verkleinert die Liste der verfügbaren Auswahlmöglichkeiten, während Sie den Namen eingeben. Beispiel: Wenn der erste eingegebene Buchstabe "a" ist, zeigt die Liste nur die Anschlüsse an, dessen Namen mit "a" beginnen. Wenn der nächste eingegebene Buchstabe "b" ist, zeigt die Liste nur die Anschlüsse an, dessen Namen mit "ab" beginnen usw.

Zum Zurückkehren zum OSD-Hauptmenü, ohne eine Auswahl vorzunehmen, drücken Sie [Esc].

- **F2 Scan:**

Durch Drücken der Taste [F2] wird der Quick View Scan-Modus gestartet, in dem die OSD durch alle Anschlüsse läuft, die für Quick View Scan ausgewählt wurden (siehe F4, unten). Jeder dieser Anschlüsse wird mit der Zeit angezeigt, die mit der Funktion Set Scan-Dauer eingestellt wurde (siehe F6, unten). Wenn Sie an einer bestimmten Stelle stoppen möchten, drücken Sie auf eine beliebige Taste, um das Scannen anzuhalten.

Hinweis: 1. Wenn das Scannen an einem leeren Anschluss oder an einem Anschluss anhält, an dem der angeschlossene Computer AUSGESCHALTET ist, ist der Bildschirm leer, und die Maus und die Tastatur haben keinen Effekt. Um diesen Zustand zu ändern, geben Sie die Hot-Key-Sequenzen (siehe Hot-Key-Auswahl, oben) für alle Anschluss-IDs ein, an denen ein aktiver PC angeschlossen ist.

2. Während die OSD die ausgewählten Anschlüsse durchläuft, erscheint beim Zugreifen auf jeden Computer vorne in der Anschluss-ID-Anzeige ein "S", um anzuzeigen, dass auf den Computer im Quick View Scan-Modus zugegriffen wird.

- **F3 Liste (List) :**

Beim Drücken der Taste [F3] wird ein Untermenü angezeigt, mit dem die in der OSD aufgelisteten Anschlüsse gesteuert werden können:

Auswahl	Bedeutung
Alle	Listet die Anschluss-ID-Nummern und (falls Namen festgelegt wurden, siehe F5) Namen aller Anschlüsse in der Installation auf.
QView	Listet nur die Anschlüsse auf, die zum Quick View-Scannen (siehe F4 unten) ausgewählt wurden.
Eingeschaltet (Powered-On) + QView	Listet nur die Anschlüsse auf, die zum Quick View-Scannen (siehe F4 unten) ausgewählt wurden und deren PCs eingeschaltet sind.
QView + Name	Listet nur die Anschlüsse auf, die zum Quick View-Scannen (siehe F4 unten) ausgewählt wurden und denen Namen zugewiesen wurden (siehe F5 unten).
Name	Listet nur die Anschlüsse auf, denen Namen zugewiesen wurden (siehe F5 unten).
Eingeschaltet (Powered-On)	Listet nur die Anschlüsse auf, deren PCs eingeschaltet sind.

OSD-Übersicht

Um eine Auswahl zu treffen, bewegen Sie den Markierungsbalken auf die Auswahl und drücken dann [Eingabe]. Das Symbol vor der Auswahl kennzeichnet die aktuelle Auswahl.

Hinweis: 1. Sie können auf jeden Anschluss auf jeder Liste zugreifen, indem Sie den ausgewählten Anschluss mit dem Markierungsbalken hervorheben und [Eingabe] drücken.

2. Wenn Sie einen Anschluss wählen, an dem kein PC angeschlossen ist oder wenn der angeschlossene PC Ausgeschaltet ist, schaltet die OSD trotzdem auf diesen Anschluss um und zeigt keine Fehlermeldung an.

- **F4 QV:**

Die Anzahl der zu scannenden Anschlüsse kann mit der QV- (Quick View Scan) Funktion erhöht oder verringert werden. [F4] dient zum Umschalten zwischen Auswählen und Aufheben der Auswahl des derzeit für die Quick View Scan-Funktion markierten Anschlusses (siehe F2 oben). So wählen Sie einen Anschluss für QV aus bzw. heben die Auswahl auf:

1. Schieben Sie den Markierungsbalken mit Hilfe der Navigationstasten auf den Anschluss.
2. Drücken Sie [F4].

Ein Pfeil in der QV-Spalte kennzeichnet die zum Quick View-Scannen ausgewählten Anschlüsse.

- **F5 Name:**

Ein Pfeil in der QV-Spalte kennzeichnet die zum Quick View-Scannen ausgewählten Anschlüsse.

1. Verwenden Sie die Navigationstasten, um den Markierungsbalken zum gewünschten Anschluss zu bewegen (die Anschlussauswahlliste kann mit der Funktion F3-Liste vergrößert oder verkleinert werden).
2. Drücken Sie [F5].
3. Geben Sie den neuen Anschlussnamen ein.

L Es sind maximal 15 Zeichen zulässig. Zulässige Zeichen:

- Alle Zeichen des Alphabets: a - z; A - Z
- Alle numerischen Zeichen: 0 - 9
- +, -, /, :, ,, und Leertaste

Die Groß-/Kleinschreibung ist nicht relevant. OSD zeigt den Anschlussnamen unabhängig von der Eingabe in Großbuchstaben an.

4. Drücken Sie [Eingabe], damit die Änderung in Kraft tritt, oder drücken Sie [Esc], um den Vorgang abzubrechen.

- **F6 Einstellen (Set) :**

[F6] dient zum Konfigurieren der OSD-Einstellungen. Um eine Einstellung zu ändern, verwenden Sie die Navigationstasten, um die Einstellung mit dem Markierungsbalken hervorzuheben, und drücken Sie [Eingabe]. In dem anschließend angezeigten Untermenü bewegen Sie den Markierungsbalken auf die gewünschte Auswahl und drücken [Eingabe]. Das Symbol vor der Auswahl kennzeichnet die aktuelle Auswahl.

OSD-Übersicht

Die Einstellungen werden in der Tabelle unten erläutert:

Einstellung	Funktion
Kanalanzeige-Modus	Legt fest, wie die Anschluss-ID angezeigt wird. Es gibt drei Möglichkeiten: Nummer plus Name (PN + NAME), nur Nummer (PN) oder nur Name (NAME).
Dauer der Kanalanzeige	Legt fest, wie lange eine Anschluss-ID angezeigt wird. Es gibt zwei Möglichkeiten: 3 Sekunden und immer.
Position der Kanalanzeige	Hiermit können Sie die Anschluss-ID auf dem Bildschirm positionieren. Nachdem Sie dieses Objekt markiert und [Eingabe] gedrückt haben, wird das Menü ausgeblendet, und die Anschluss-ID wird angezeigt. Verwenden Sie die Navigationstasten, die Tasten Bild auf, Bild ab, Pos1 und 5 (auf dem Nummernfeld, wobei die Num-Taste ausgeschaltet ist), um die Anzeige der Anschluss-ID zu positionieren, und drücken Sie dann [Eingabe], um die Position zu sperren und zum Untermenü Einstellen zurückzukehren.
Scan-Dauer	Legt fest, wie lange jeder Anschluss angezeigt wird, wenn die ausgewählten Anschlüsse im Quick View Scan-Modus durchlaufen werden. Die verfügbaren Optionen lauten: 3, 5, 10, 15, 20, 30, 40 und 60 Sekunden.
Hot-Key-Aktivierung der OSD	Wählt aus, mit welcher Hot-Key-Kombination die OSD-Funktion aktiviert wird. [Strg] [Strg] oder [Rollen] [Rollen]. Die standardmäßige Einstellung ist die Strg-Tastenkombination, jedoch können dabei Konflikte mit Programmen auf den Computern auftreten. In diesem Fall sollte die Rollen-Taste verwendet werden.
Kennwort festlegen	Hiermit können Sie ein Kennwort festlegen, um den Zugriff auf das Sperren/Entsperren der Konsole zu steuern (Einzelheiten finden Sie in Abschnitt OSD Sicherheitsfunktionen).
Liste Name löschen *	Löscht alle Anschlussnamen aus der Liste Name. Sie müssen diesen Vorgang erst bestätigen, bevor er durchgeführt wird. Während des Löschens der Namen wird eine Meldung angezeigt. Nachdem die Namen gelöscht wurden, wird in einer Meldung darauf hingewiesen, dass der Vorgang erfolgreich beendet wurde.
Standardwerte wieder herstellen *	Löscht alle Einstellungen aus dem Speicher und stellt die werkseitigen Einstellungen der Einheit wieder her. Sie müssen diesen Vorgang erst bestätigen, bevor er durchgeführt wird. Während des Löschens der Einstellungen wird eine Meldung angezeigt. Nachdem die Einstellungen gelöscht wurden, wird in einer Meldung darauf hingewiesen, dass der Vorgang erfolgreich beendet wurde.
Lock Console* (Konsole sperren)	Sperrt oder entsperrt die Konsole. Ist die Konsole gesperrt, funktioniert nur noch die Anzeige des allgemeinen Bildschirms. Jeder Versuch, von der Konsole aus Informationen einzugeben, bleibt unwirksam, und es kann auch nicht mehr zu einer anderen Anschlußstelle umgeschaltet werden, weder von der Konsole aus noch durch Drücken der manuellen Tasten. Nur durch das Entsperren der Konsole kann wieder Zugang zum Computer erhalten werden. Ist ein Paßwort eingestellt worden, müssen Sie zum Sperren und Entsperren der Konsole das Paßwort eingeben. Ist kein Paßwort eingestellt worden, wird die Konsole durch Drücken der [Enter]-Taste gesperrt oder entsperrt.

* Ist ein Paßwort eingestellt worden, müssen Sie, um zu diesen Einstellungen Zugang zu erhalten, das Paßwort eingeben. Die Einzelheiten lesen Sie bitte im Abschnitt OSD - Sicherheit nach.

Werkseitige Standardeinstellungen:

Die werkseitigen Standardeinstellungen lauten wie folgt:

Einstellung	Standard
Anzeigedauer	Immer eingeschaltet
Anzeige-Modus	Anschlussnummer plus Anschlussname
Scan-Dauer	3 Sekunden

OSD-Sicherheitsfunktionen

Um unberechtigten Zugriff auf die Computer zu vermeiden, verfügt die OSD über eine Kennwortsicherheitsfunktion. Wenn ein Kennwort festgelegt wurde, fordert die OSD den Benutzer zur Eingabe des Kennworts auf. So legen Sie ein Kennwort fest:

1. Markieren Sie dieses Objekt, und drücken Sie dann [Eingabe].

Ein Bildschirm wird angezeigt, auf dem Sie Ihr Kennwort eingeben können. Das Kennwort kann bis zu acht Zeichen lang sein und kann aus einer beliebigen Kombination aus Nummern und Buchstaben bestehen (A bis Z und 0 bis 9).

2. Geben Sie das neue Kennwort ein, und drücken Sie dann [Eingabe].

Sie werden zur erneuten Eingabe des Kennworts aufgefordert, um zu bestätigen, dass es korrekt ist.

3. Geben Sie das neue Kennwort erneut ein, und drücken Sie dann [Eingabe].

Wenn die zwei eingegebenen Kennwörter übereinstimmen, wird das neue Kennwort akzeptiert, und auf dem Bildschirm wird die folgende Meldung angezeigt: 'SET PASSWORD OK' (Kennwort festlegen ok).

Wenn die eingegebenen Kennwörter nicht übereinstimmen, wird auf dem Bildschirm die Meldung 'PASSWORD NOT MATCH' (Kennwörter stimmen nicht überein) angezeigt, und Sie müssen den Vorgang wiederholen.

Hinweis: Zum Ändern oder Löschen des vorherigen Kennworts greifen Sie wie oben in Schritt 1 beschrieben auf die Kennwort-Funktion zu, und löschen Sie mit der Rück- oder Löschtaste die einzelnen Buchstaben oder Nummern.

Anhang

Tabelle der KVM-Schalter-Computerverbindungen

Die folgende Tabelle zeigt das Verhältnis zwischen der Anzahl der KVM-Einheiten und der Anzahl der PCs, die sie kontrollieren:

KVM	PCs	KVM	PCs	KVM	PCs	KVM	PCs
1	8	20	134 – 141	38	260 – 267	56	386 – 393
2	8 – 15	21	141 – 148	39	267 – 274	57	393 – 400
3	15 – 22	22	148 – 155	40	274 – 281	58	400 – 407
4	22 – 29	23	155 – 162	41	281 – 288	59	407 – 414
5	29 – 36	24	162 – 169	42	288 – 295	60	414 – 421
6	36 – 43	25	169 – 176	43	295 – 302	61	421 – 428
7	43 – 50	26	176 – 183	44	302 – 309	62	428 – 435
8	50 – 57	27	183 – 190	45	309 – 316	63	435 – 442
9	57 – 64	28	190 – 197	46	316 – 323	64	442 – 449
10	64 – 71	29	197 – 204	47	323 – 330	65	449 – 456
11	71 – 78	30	204 – 211	48	330 – 337	66	456 – 463
12	78 – 85	31	211 – 218	49	337 – 344	67	463 – 470
13	85 – 92	32	218 – 225	50	344 – 351	68	470 – 477
14	92 – 99	33	225 – 232	51	351 – 358	69	477 – 484
15	99 – 106	34	232 – 239	52	358 – 365	70	484 – 491
16	106 – 113	35	239 – 246	53	365 – 372	71	491 – 498
17	113 – 120	36	246 – 253	54	372 – 379	72	498 – 505
18	120 – 127	37	253 – 260	55	379 – 386	73	505 – 512
19	127 – 134						

Anhang

Einbauen und Stapeln

Zur Erleichterung bei großen Installationen verfügt die Einheit über Hardware, die zum Einbau in einem 48 cm- (1 Einheit) Rackgehäuse oder zum Stapeln verwendet wird.

Einbau in Rackgehäuse:

1. Schrauben Sie die Montagehalterungen an den Seiten der Einheit fest.
2. Schieben Sie die Einheit in das Rackgehäuse, und befestigen Sie sie daran.

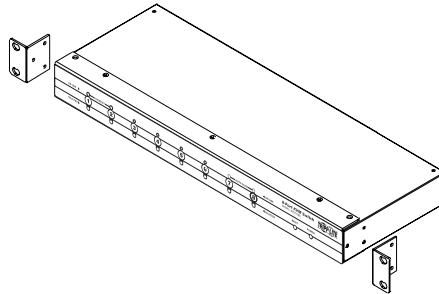

Stapeln:

1. Schrauben Sie die Stapelhalterungen in den Ecken der Einheit fest. Beachten Sie, dass jede Halterung aus einer oberen und einer unteren Hälfte besteht. Die untere Hälfte hat eine konkave Oberfläche und zwei Schraublöcher; die obere Hälfte hat eine konvexe Oberfläche und ein Schraubloch.
2. Richten Sie die vier unteren Halterungen der oberen Einheit mit den vier oberen Halterungen der unteren Einheit aus.
3. Positionieren Sie die obere Einheit.

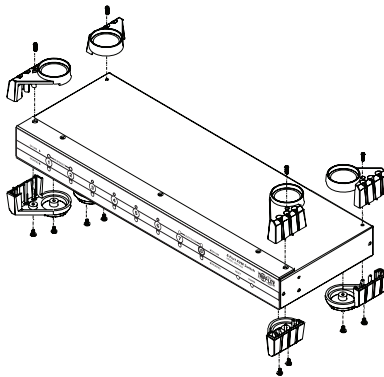

Fehlersuche

Symptom	Mögliche Ursache	Aktion
Intermittierender Betrieb	Die Einheit erhält während selbstangetriebenem Vorgang keinen Strom	Verwenden Sie den Netzadapter, der im Lieferumfang der Einheiten enthalten war.
Auf Drücken der Hot-Keys erfolgt keine Reaktion	Die Verbindung vom ausgewählten Anschluss zum Ziel-PC wurde unterbrochen, oder der PC ist ausgeschaltet.	Überprüfen Sie die Online-LED für den ausgewählten Anschluss. Wenn sie nicht leuchtet: 1. Drücken Sie auf einen der Auswahlschalter, um mit einem PC zu verbinden, der 2. Überprüfen Sie die Kabel, um sicherzustellen, dass alle korrekt angeschlossen sind. 3. Wenn der gewünschte PC AUS ist, schalten Sie ihn EIN.
	Inkorrekte Zurücksetzung der Tastatur	1. Setzen Sie die Tastatur (und Maus) zurück, indem Sie gleichzeitig die Schalter 1 und 2 auf der ersten KVM-Einheit drei Sekunden lang drücken. Wiederholen Sie dies bei Bedarf mehrmals. 2. Ziehen Sie den Tastatursteckverbinder aus dem Tastaturanschluss der Konsole heraus und stecken ihn wieder ein.
	Inkorrekte Zurücksetzung des KVM-Schalters	Schalten Sie alle KVM-Schalter AUS und nach fünf Sekunden wieder EIN. <i>Hinweis: Wenn die Einheit im selbstangetriebenen Modus (ohne optionalen Netzadapter) betrieben wird, müssen Sie die Netzkabel aller an den Schalter angeschlossenen PCs herausziehen, die über die Funktion Keyboard 'Power On' (Tastatur ein) verfügen.</i>
	Inkorrekte Eingabe der Anschluss-ID.	Nach dem Aufrufen der Hot-Key-Funktion mit der Tastenkombination [Strg]+[Alt]+[Umschalt] müssen Sie die Anschluss-ID eingeben und innerhalb von einer Sekunde nach jedem Tastendruck die Taste [Eingabe] drücken.
Maus reagiert nicht	Inkorrekte Zurücksetzung der Maus	1. Setzen Sie die Tastatur und Maus zurück, indem Sie gleichzeitig die Auswahlschalter 1 und 2 auf der ersten KVM-Einheit drei Sekunden lang drücken. 2. Ziehen Sie den Tastatursteckverbinder aus dem Mausanschluss der Konsole heraus und stecken ihn wieder ein.

Technische Daten

Stromverbrauch		9 V Gleichstrom, 1,08 W (max.)
PC-Anschlüsse	Direkt	8
	Max. (prioritatisch verkettet)	512
Anschlussauswahl		Schalter an der Frontabdeckung Hot-Keys OSD (On-Screen-Display)
LEDs	Netzstrom	1 (Orange)
	Online	8 (Orange)
	Ausgewählt	8 (Grün)
Steckverbinder	Konsole	1 x Mini-Buchsenstecker, DIN 6 (PS/2-Maus) 1 x Mini-Buchsenstecker, DIN 6 (PS/2-Tastatur) 1 HDDB15-Buchsenstecker (Standard-VGA/SVGA)
	Zentraleinheit anschlüsse	8 x Mini-Buchsenstecker, DIN 6 (PS/2-Maus) 8 x Mini-Buchsenstecker, DIN 6 (PS/2-Tastatur) 8 HDDB15-Stecker (Standard-VGA/SVGA)
Scan-Intervall (OSD-Auswahl)		3, 5, 10, 15, 20, 30, 40 und 60 Sekunden
Betriebstemperatur		5 – 40° C
Lagertemperatur		-20 – 40° C
Luftfeuchtigkeit		0 – 80% relative Luftfeuchtigkeit, nichtkondensierend
Gehäuse		Metall
Gewicht		2,8 kg
Abmessungen		48 cm x 15 cm x 4,4 cm (48 cm eine Einheit)

Hinweis zur Funk-/Fernsehstörung gemäß FCC

Hinweis: Dieses Gerät wurde entsprechend Teil 15 der FCC-Bestimmungen für digitale Geräte der Klasse A geprüft und entspricht den darin festgelegten Grenzwerten. Diese Grenzwerte bieten angemessenen Schutz vor schädlichen Störungen beim Betrieb des Geräts in einer gewerblichen Umgebung. Dieses Gerät erzeugt Funkfrequenzen und strahlt diese u. U. aus. Wenn es nicht entsprechend der Anleitung installiert und eingesetzt wird, können schädliche Störungen im Funkverkehr verursacht werden. Beim Betrieb in einem Wohngebiet verursacht das Gerät wahrscheinlich schädliche Störungen. In diesem Fall ist der Benutzer verpflichtet, die Störungen auf eigene Kosten zu beheben. Für dieses Produkt müssen abgeschirmte Kabel und Anschlüsse verwendet werden. An diesem Produkt vorgenommene Änderungen, die nicht ausdrücklich von der für die Einhaltung der Vorschriften verantwortlichen Partei genehmigt wurden, kann zum Verlust der Betriebsberechtigung des Benutzers führen.

EINJÄHRIGE BESCHRÄNKTE GARANTIE

TRIPP LITE garantiert dem Kunden für einen Zeitraum von einem (1) Jahr ab dem ursprünglichen Verkaufsdatum, dass das Produkt frei von Werkstoff- und Verarbeitungsmängeln ist. Die Leistungen von TRIPP LITE im Rahmen dieser Gewährleistung sind nach eigener Wahl auf die Reparatur oder den Ersatz des bemängelten Produkts beschränkt. Garantieansprüche erfordern die vorherige Einholung einer Rücksendegenehmigungsnummer (RMA-Nummer) von TRIPP LITE oder einer autorisierten TRIPP LITE-Service Niederlassung. Produkte müssen frachtfrei zusammen mit einer kurzen Beschreibung des Mangels sowie einer datierten Quittung (einschließlich der Anschrift der Bezugsquelle) an TRIPP LITE oder an eine autorisierte TRIPP LITE-Service Niederlassung zurückgesandt werden. Geräte, die versehentlich oder durch Nachlässigkeit oder Fehlanwendung beschädigt wurden oder auf jegliche Weise abgeändert bzw. umgebaut wurden, sind von dieser Garantie ausgeschlossen.

MIT AUSNAHME DER HIER AUSDRÜCKLICH AUFGEFÜHRTEN GEWÄHRLEISTUNGEN ÜBERNIMMT TRIPP LITE KEINE WEITEREN GEWÄHRLEISTUNGEN, AUSDRÜCKLICH ODER IMPLIZIT, EINSCHLIESSLICH DER GEWÄHRLEISTUNGEN DER MARKTFÄHIGKEIT ODER EIGNUNG FÜR EINEN BESTIMMTEN ZWECK. In einigen Regionen ist die Einschränkung bzw. der Ausschluss impliziter Gewährleistungen nicht zulässig; aus diesem Grund treffen die oben genannten Einschränkung(en) bzw. Ausschlüsse möglicherweise nicht auf den Käufer zu.

MIT AUSNAHME DER OBEN AUFGEFÜHRTEN GEWÄHRLEISTUNGEN ÜBERNIMMT TRIPP LITE KEINE HAFTUNG FÜR MITTELBARE, UNMITTELBARE, BESONDERE, VERBUNDENE ODER FOLGESCHÄDEN, DIE AUS DER ANWENDUNG DIESES PRODUKTS ENTSTEHEN, AUCH WENN DIE MÖGLICHKEIT SOLCHER SCHÄDEN BEKANNT GEMACHT WURDE. Insbesondere übernimmt TRIPP LITE keine Haftung für Gewinn- und Umsatzverluste, Geräte- und Geräteeinsatzverlust, Software- und Datenverlust, Ersatzkosten, Ansprüche Dritter oder jeglicher anderer Kosten oder Verluste. TRIPP LITE bemüht sich um kontinuierliche Verbesserungen. Änderungen an technischen Daten vorbehalten.

Dieses Produkt wurde in den USA konzipiert und hergestellt.